

# آرٹ اینڈ ڈرائنگ

79	Meanings and Explanation of Words	79
57	Handcraft	57
54	Design	54
41	Plane Geometry	41
28	Expressional Painting	28
17	Representation Painting	17
7	Model Drawing	7

## برائے جماعت ششم



پنجاب کریکولم اینڈ ٹیکسٹ بک بورڈ، لاہور

جملہ حقوق بحق پنجاب کریکولم اینڈ ٹیکسٹ بک بورڈ، لاہور محفوظ ہیں۔  
منظور کردہ وفاقی وزارت تعلیم (شعبہ نصاب سازی) حکومت پاکستان، اسلام آباد۔

فہرست CONTENTS			
صفحہ	Subject	موضوع	باب
1	Model Drawing	ماڈل ڈرائنگ	-1
17	Representation Painting	حقیقی مصوری	-2
23	Expressional Painting	تخیلی مصوری	-3
41	Plane Geometry	پلین جیومیٹری	-4
51	Design	ڈیزائن	-5
57	Handicraft	فنون عملی	-6
79	Meanings and Explanation of Words	فرہنگ	-7

مصنفین: • محمد صدیق وقار • محمد شریف ضیاء (مرحوم)

• ثمنینہ عمران • خورشید عالم گوہر

مدیر: • مسز عرفان • جاوید اقبال

زیرنگرانی: • مسز انجم واصف

ڈپٹی ڈائریکٹر گرافکس/آرٹس: • مسز عائشہ وحید

ڈائریکٹر (مسودات): • ڈاکٹر تبیین اختر

مطبع: الرحیم آرٹ پریس، لاہور

ناشر: ملک بشیر احمد اینڈ سنز

تاریخ اشاعت	ایڈیشن	طباعت	تعداد اشاعت	قیمت
مارچ 2018ء	اول	55	33,000	42.00

(MODEL DRAWING)

ماڈل ڈرائنگ

ماڈل :- جب آپ کوئی چیز سامنے رکھ کر یاد دیکھ کر بناتے ہیں تو اس وقت وہ چیز آپ کے لیے مثال یا نمونہ بن جاتی ہے اسے ماڈل کہتے ہیں۔

ڈرائنگ انگریزی کے لفظ ڈرا (Draw) سے لیا گیا ہے جس کے معنی ”کھینچنا“ کے ہیں۔ جب بہت سے خطوط (لائنیں یا لکیریں) اس ترتیب سے لگائے جائیں کہ کوئی شکل یا خاکہ وضع ہو جائے تو اسے ڈرائنگ کہتے ہیں۔

کسی جسم شے کو سامنے رکھ کر جو ڈرائنگ بنائی جائے اسے ماڈل ڈرائنگ کہتے ہیں۔

ہر ماڈل میں تین پیمائشیں یعنی لمبائی، چوڑائی اور اونچائی ہوتی ہیں۔ جماعت ششم میں ماڈل ڈرائنگ بناتے وقت صرف لمبائی اور چوڑائی ظاہر کی جائے اور اونچائی کو نظر انداز کیا جائے۔ جب ڈرائنگ میں فقط دو پیمائشیں یعنی لمبائی اور چوڑائی استعمال کی جائیں تو اسے دو پیمائشی ڈرائنگ

(Two Dimensional Drawing) کہیں گے۔

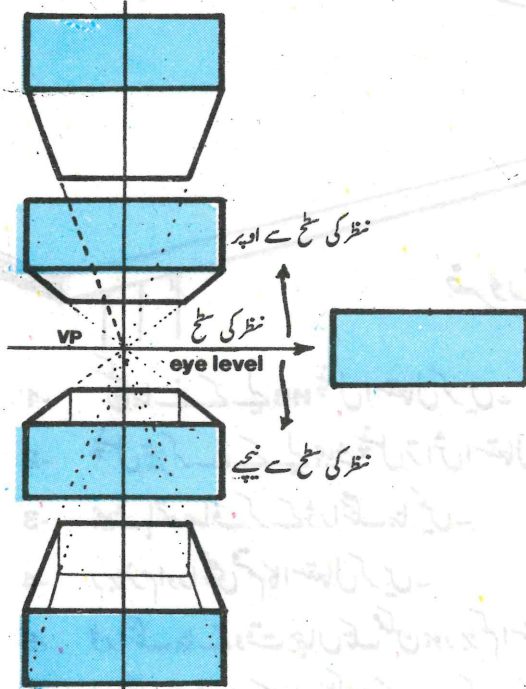

ہدایات :- پوسٹ کارڈ - لفافہ - کتاب کا ٹائٹل - پیننگ - جھنڈا - تختی - سلیٹ - گول پلیٹ - کلاک ڈائل - پیالہ اور مگلاس وغیرہ کی ڈرائنگ آئی لیول (نظر کی سطح) پر رکھ کر بنائی جائے۔ مگلاس اور پیالہ وغیرہ کی ڈرائنگ نظر کی سطح سے نیچے رکھ کر بھی بنائی جائے۔

آئی لیول (Eye Level)

اس سے مراد ایسا منظر ہے جس میں

فقط دو پیمائشیں یعنی لمبائی اور چوڑائی

نظر آئیں اور اونچائی یا گہرائی آنکھ سے اوجھل ہو آئی لیول سے اوپر یا نیچے ماڈل کی تین پیمائشیں

نظر آتی ہیں ایسی صورت میں ڈرائنگ بنانے کے طریقہ کو سہ پیمائشی طریقہ کہتے ہیں۔

منظر کی سطح کی تفصیل (Detail of Eye Level)

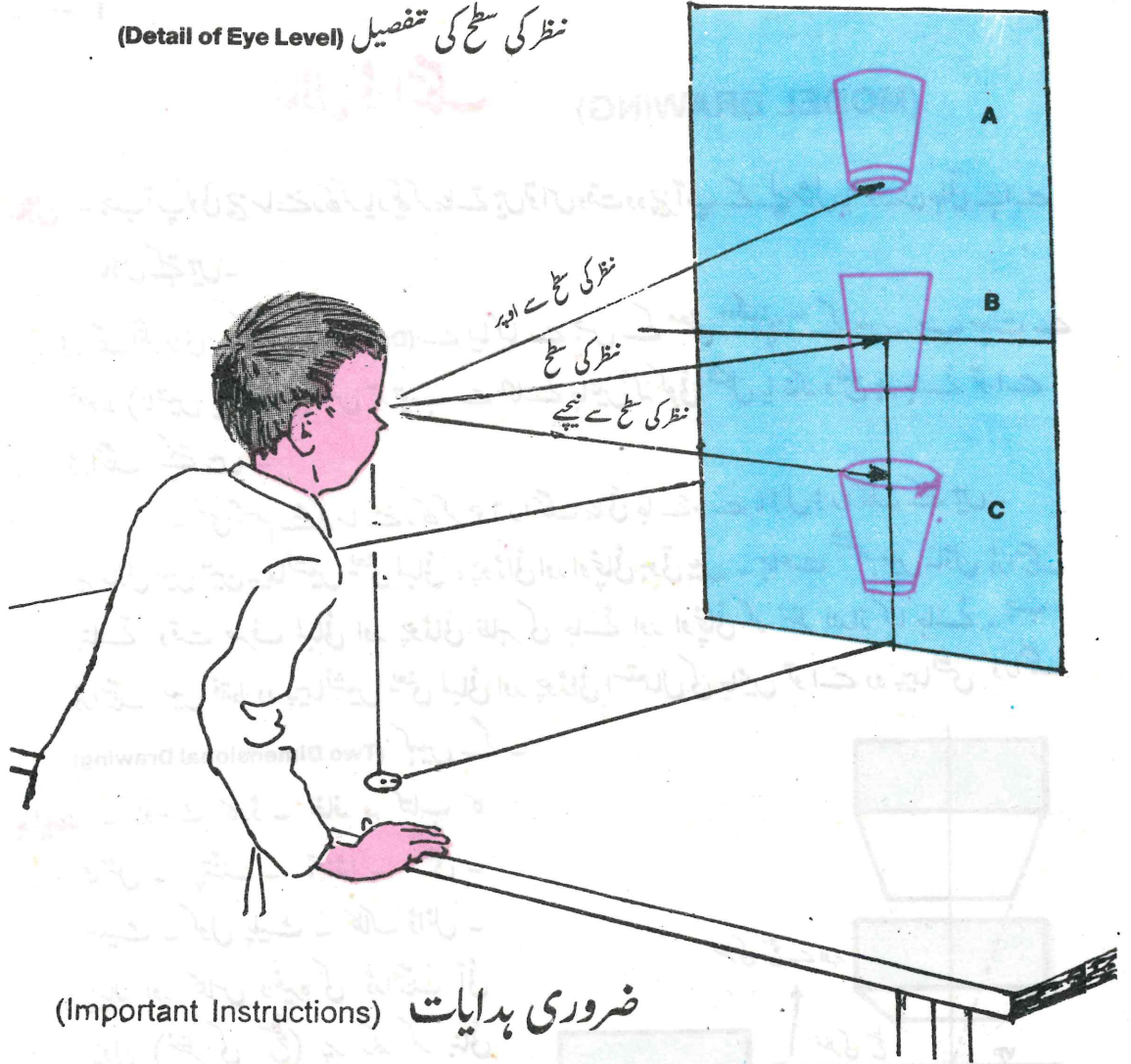

ضروری ہدایات (Important Instructions)

- 1 سچ بنانے کے لیے HB پنسل استعمال کریں۔
- 2 پنسل تیز کرنے کے لیے ہمیشہ پنسل تراش استعمال کریں۔
- 3 ہمیشہ ہاتھ صاف کر کے ڈرائنگ بنائیں۔
- 4 ربوڈرزم اور اچھی قسم کا استعمال کریں۔
- 5 ڈرائنگ بناتے وقت جہاں تک ممکن ہو ربوڈر کم استعمال کریں۔
- 6 ڈرائنگ ہمیشہ باریک اور ہلکی لائنوں سے کریں تاکہ مٹانے میں آسانی رہے اور کاغذ بھی خراب نہ ہو۔
- 7 پنسل کلر یا واٹر کالر استعمال کرنے کے لئے استاد صاحب کی ہدایات پر عمل کریں۔

(POST CARD)

پوسٹ کارڈ

عمل نمبر 1: 14x9 سینٹی میٹر کی ایک مستطیل

بنائیں۔ عمودی لکیر لگا کر مستطیل کو  
دو حصوں میں تقسیم کریں۔

عمل نمبر 2: شکل کے مطابق بڑے حصے میں نقطہ

دار افقی لکیریں لگائیں۔ ٹکٹ کے  
ڈیزائن کی جگہ متعین کریں۔

عمل نمبر 3: پوسٹ کارڈ میں مطلوبہ رنگ بھریں۔

دائیں اوپر والے کونے میں استعمال

شدہ ٹکٹ چسپاں کر کے شکل کے

مطابق پوسٹ کارڈ مکمل کریں۔

عمل نمبر 2

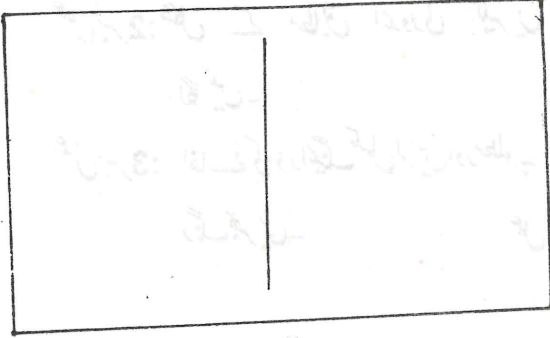

عمل نمبر 1

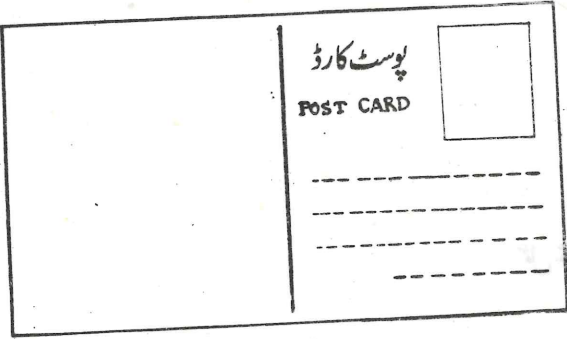

عمل نمبر 3

(ENVELOPE) لفافہ

عمل نمبر 1: 15x10 سینٹی میٹر کی ایک مستطیل بنائیں۔

عمل نمبر 2: شکل کے مطابق اندورنی لکیریں

لگائیں۔

عمل نمبر 3: لفافے کی ڈرائینگ مکمل کریں اور مطلوبہ

رنگ بھریں۔

عمل نمبر 1

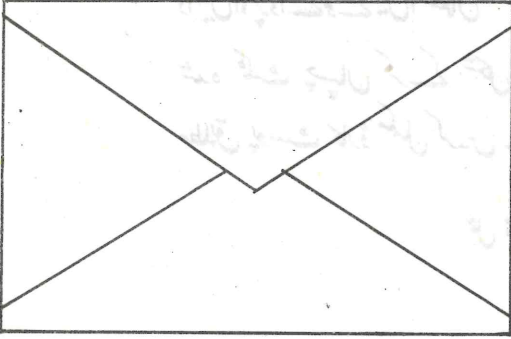
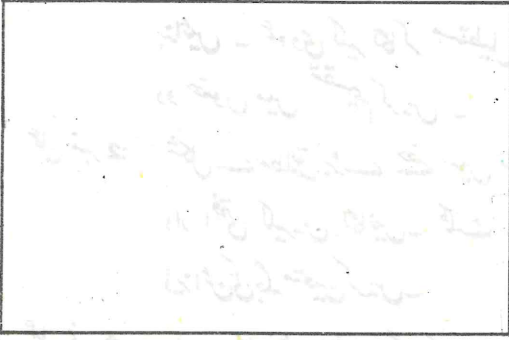

عمل نمبر 2

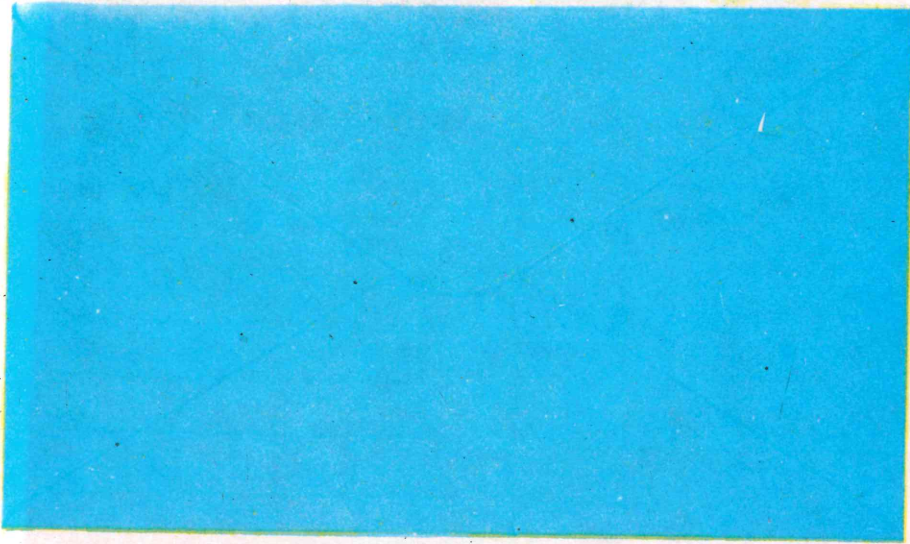
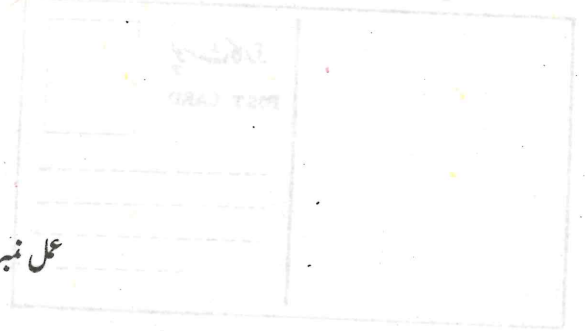

عمل نمبر 3

(BOOK TITLE) کتاب کا سرورق

- عمل نمبر 1: 16x12 سینٹی میٹر کی ایک مستطیل بنائیں۔  
عمل نمبر 2: مستطیل کے چاروں پہلوؤں کے نصف پر نشان لگائیں۔ ان نشانات کو آپس میں ملائیں۔  
عمل نمبر 3: کوئی سی تصویر کاٹ کر بنے ہوئے چوکور حصے پر چسپاں کریں۔ بقایا حصوں میں رنگ بھریں۔  
سرورق تیار ہے۔

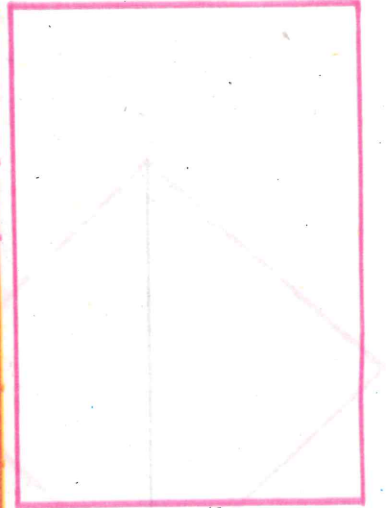

عمل نمبر 1

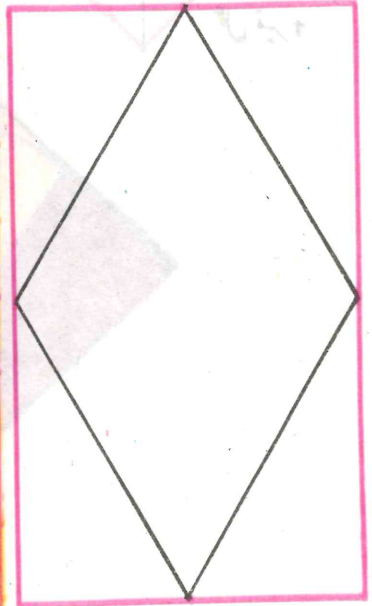

عمل نمبر 2

عمل نمبر 3

(KITE)

پتنگ

عمل نمبر 1: 10 سینٹی میٹر ضلع کا ایک مربع بنا کر اوپر

اور نیچے والے کونے ملا دیں۔

عمل نمبر 2: پہلوؤں والے کونوں کو قوس کی شکل

میں ملائیں۔ نیچے والے کونے پر

شکل کے مطابق ایک تکیوں بنائیں۔

عمل نمبر 3: پتنگ مکمل کریں اور مطلوبہ رنگ بھریں۔

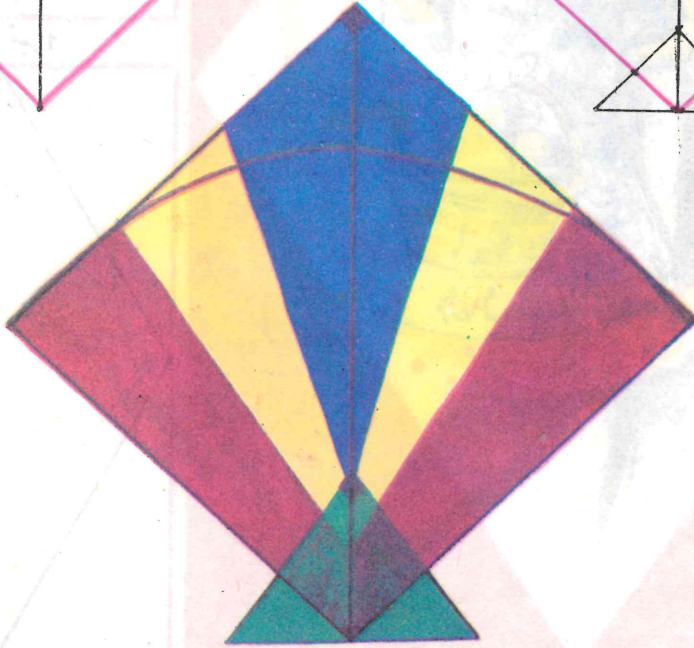
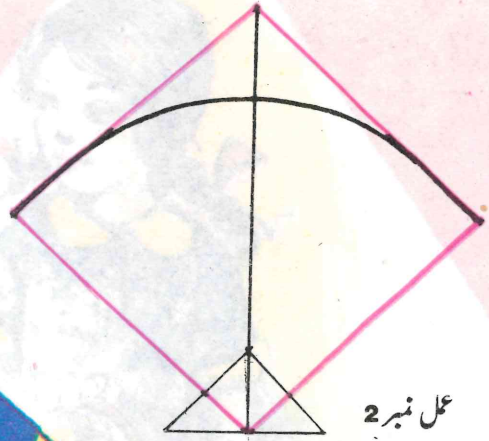
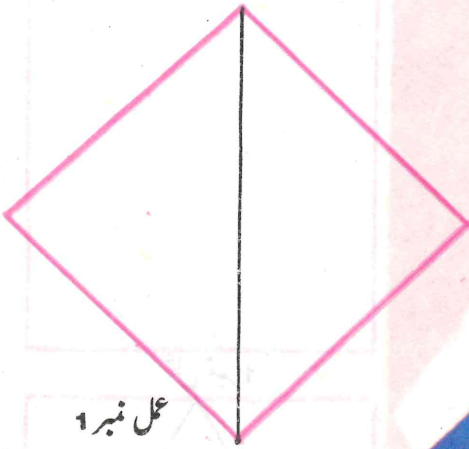



## (FLAG) جھنڈا

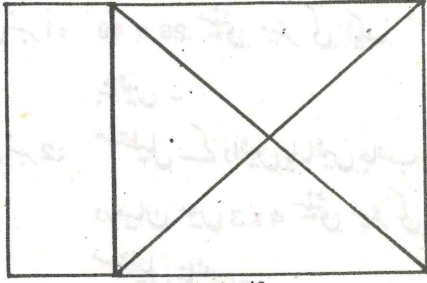

عمل نمبر 1

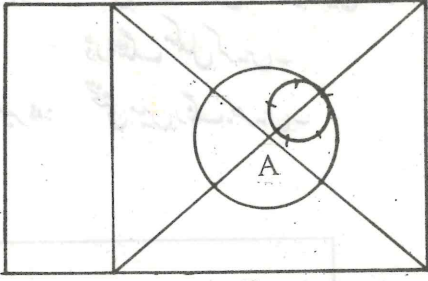

عمل نمبر 2

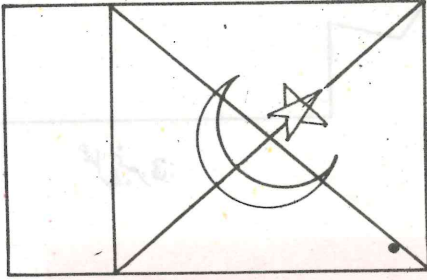

عمل نمبر 3

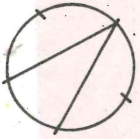
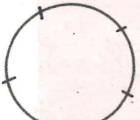

عمل نمبر 4

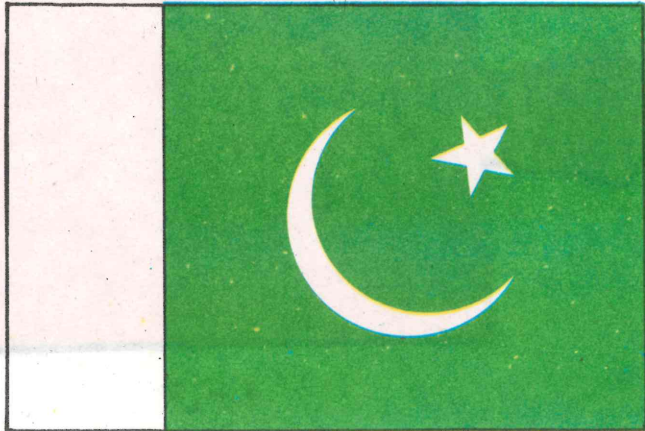

عمل نمبر 1: 15 سینٹی میٹر لمبی 10 سینٹی میٹر چوڑی

مستطیل بنائیں (2:3) -

مستطیل کی لمبائی کا  $1/4$  حصہ چھوڑ کر ایک

عمودی لکیر لگائیں - دائیں جانب کے خانے

کے آمنے سامنے کے کونے آپس میں ملا

دیں -

عمل نمبر 2: نقطہ A سے مستطیل کی چوڑائی کے  $3/10$

حصہ کے برابر نصف قطر کا ایک بڑا دائرہ

لگائیں - شکل کے مطابق بڑے دائرہ کے

اندر اس کے محیط کو چھوٹا ہوا مستطیل کی

چوڑائی کے  $1/10$  حصہ کے برابر نصف قطر کا

ایک چھوٹا دائرہ لگائیں -

عمل نمبر 3: چھوٹے دائرہ میں ستارہ اور بڑے دائرہ میں

چاند کی شکل بنائیں -

عمل نمبر 4: عملی لائیں صاف کر کے جھنڈے کی

ڈرائنگ مکمل کریں اور رنگ بھریں۔

(TAKHTI)

تختی

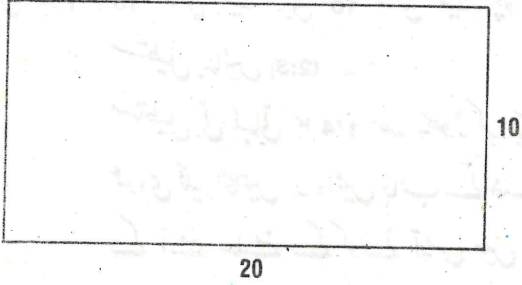

عمل نمبر 1:

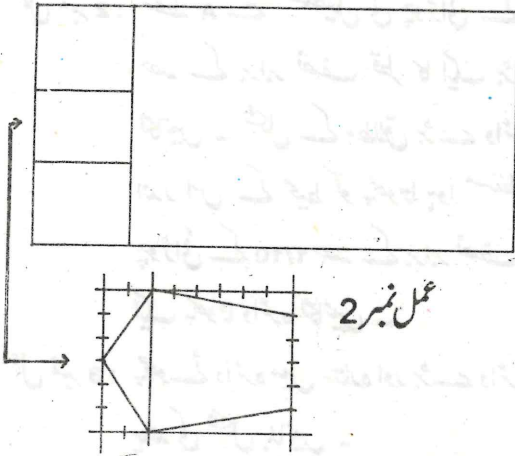

عمل نمبر 2:

عمل نمبر 1: 20 x 10 سینٹی میٹر کی ایک مستطیل

بنائیں۔

عمل نمبر 2: مستطیل کے دائیں یا بائیں جانب بالکل

درمیان میں 4 x 3 سینٹی میٹر کی ایک

مستطیل بنائیں۔

عمل نمبر 3: شکل کے مطابق دستہ بنائیں اور تختی کی

ڈرائنگ مکمل کریں۔

عمل نمبر 4: تختی میں رنگ بھریں۔

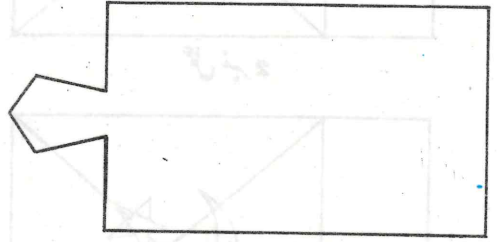

عمل نمبر 3:

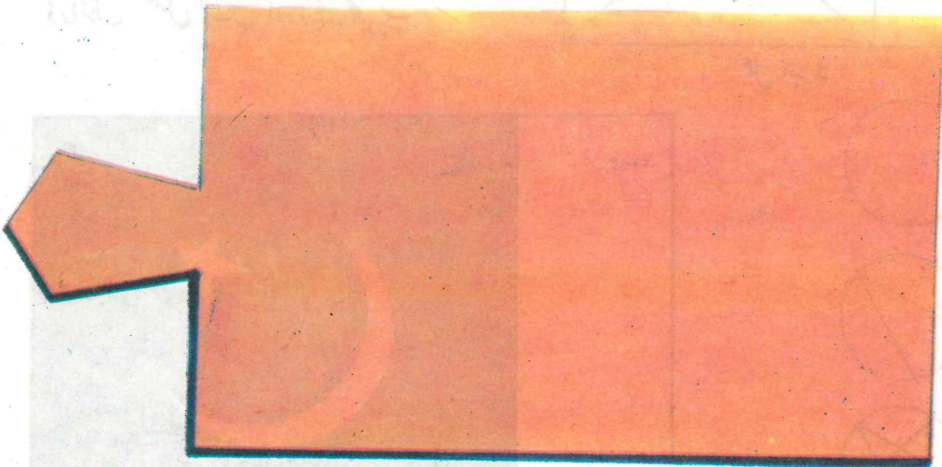

عمل نمبر 4

## سلیٹ (SLATE)

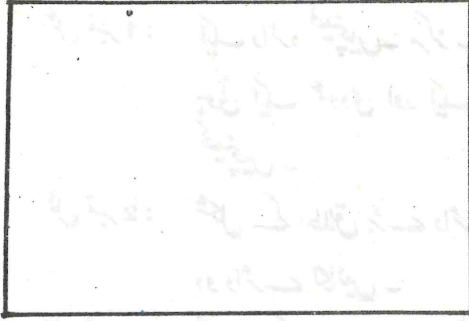

عمل نمبر 1: 13x10 اینچی میٹر کی ایک مستطیل بنائیں۔

عمل نمبر 2: مستطیل میں شکل کے مطابق سلیٹ

کا خاکہ مکمل کریں۔

عمل نمبر 3: عملی لکیریں صاف کر کے سلیٹ کی

ڈرائنگ مکمل کریں۔ اور رنگ بھریں۔

عمل نمبر 1

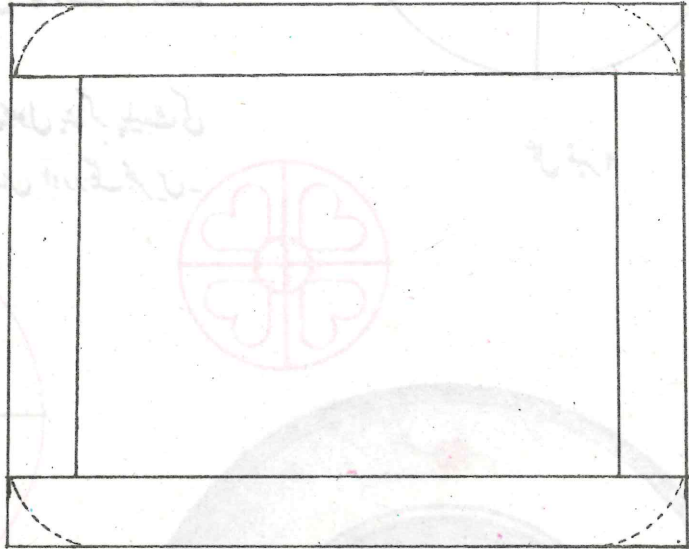

عمل نمبر 2

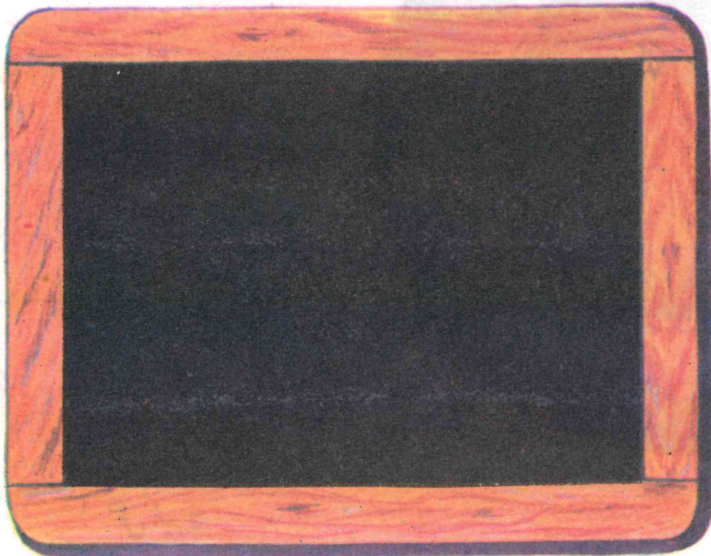

عمل نمبر 3

## (ROUND PLATE) گول پلیٹ

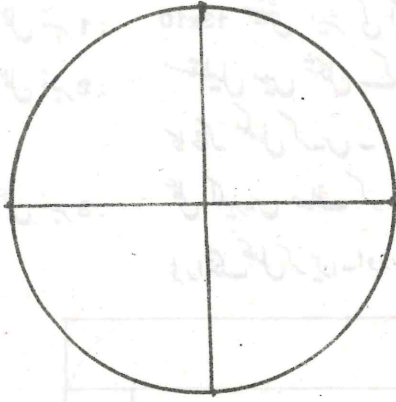

عمل نمبر 1

عمل نمبر 1: ایک دائرہ کھینچیں۔ مرکز سے گزرتی ہوئی ایک عمودی اور ایک افقی لکیر کھینچیں۔

عمل نمبر 2: شکل کے مطابق بڑے دائرہ کے اندر دو دائرے لگائیں۔

عمل نمبر 3: شکل کے مطابق چھوٹے دائرے لگائیں۔

عمل نمبر 4: شکل کے مطابق پھول بنا کر پلیٹ کی ڈرائنگ مکمل کریں اور رنگ بھریں۔

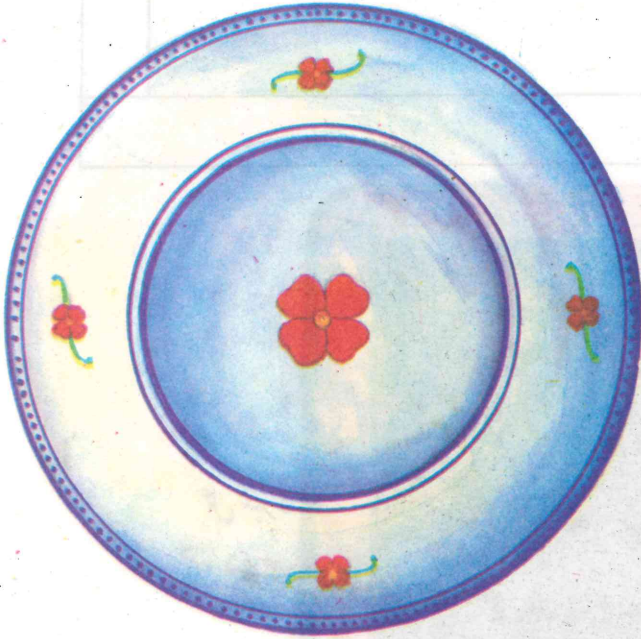
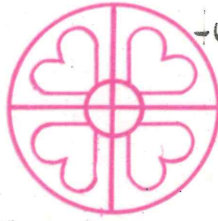

عمل نمبر 4

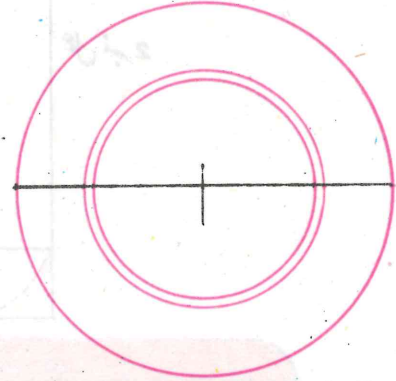

عمل نمبر 2

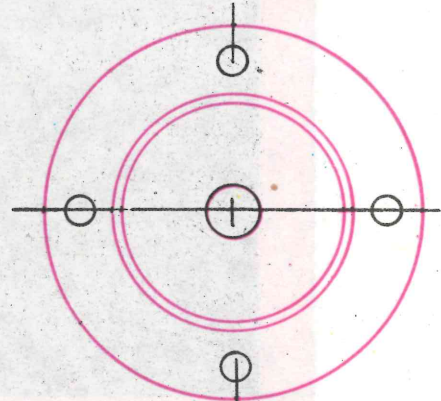

عمل نمبر 3

## کلاک ڈائل (CLOCK DIAL)

عمل نمبر 1: ایک دائرہ لکھیں۔ اس کے مرکز سے گزرتی ہوئی ایک افقی اور ایک عمودی لکیر کھینچیں۔

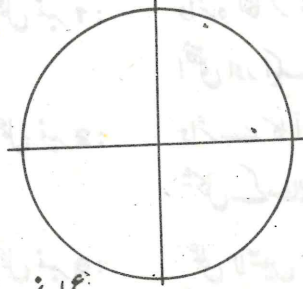

عمل نمبر 2: دائرے کو بارہ برابر حصوں میں تقسیم کریں۔

عمل نمبر 1

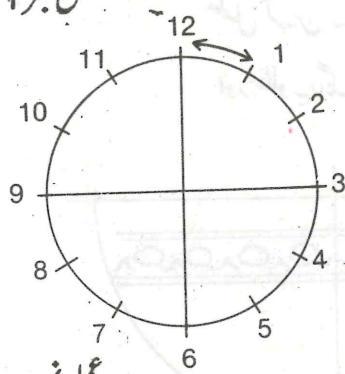

عمل نمبر 3: بڑے دائرے کے اندر شکل کے مطابق دو چھوٹے ہم مرکز دائرے بنائیں۔ انہیں بارہ برابر حصوں میں تقسیم کریں۔

عمل نمبر 2

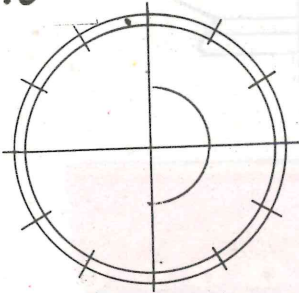

عمل نمبر 4: کلاک کی سوئیاں اور شینڈ بنائیں۔

عمل نمبر 5: ایک سے بارہ تک ہندسے لکھیں۔ کلاک ڈائل مکمل کریں۔ اور رنگ بھریں۔

عمل نمبر 3

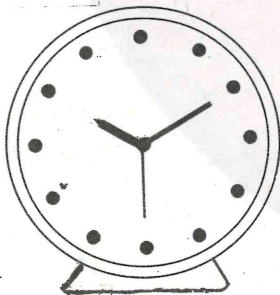

عمل نمبر 4

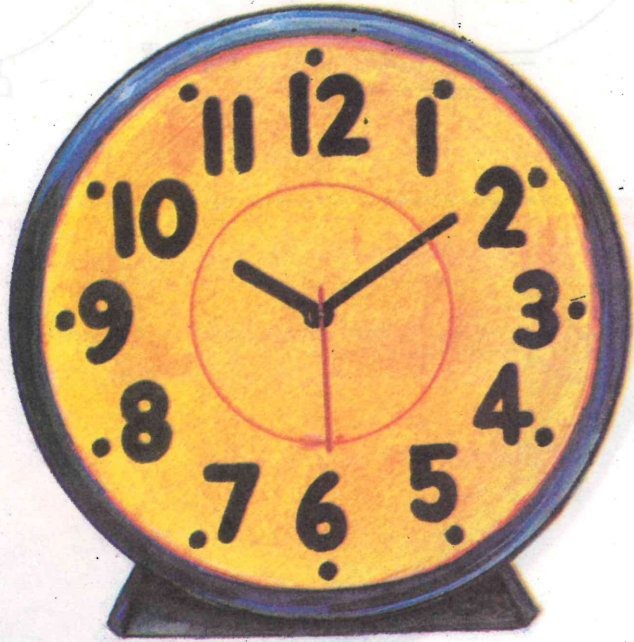

عمل نمبر 5

## (BOWL) پیالہ

عمل نمبر 1: دائرہ لگا کر مرکز سے گزرتی ہوئی ایک

افقی اور ایک عمودی لکیر کھینچیں۔

عمل نمبر 2: دائرے کا آدھا اوپر کا حصہ مٹادیں۔

شکل کے مطابق پیالے کا پیندہ بنا لیں۔

عمل نمبر 3: عملی لائیں مٹا کر پیالے کی ڈرائنگ

مکمل کریں۔ کوئی ساڈیز ائن بنائیں

اور مطلوبہ رنگ بھریں۔

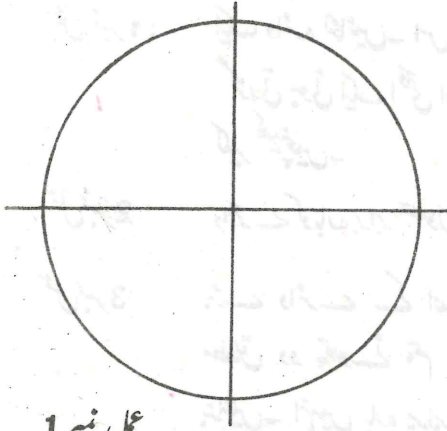

عمل نمبر 1

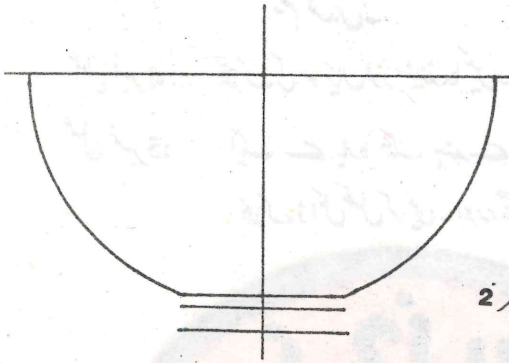

عمل نمبر 2

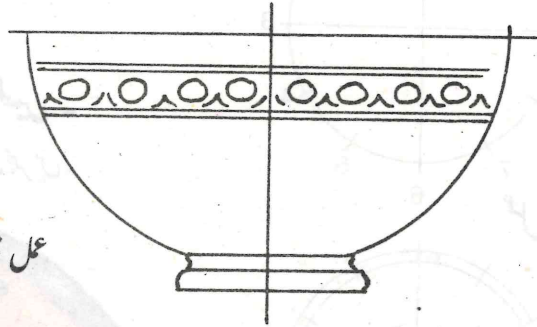

عمل نمبر 3

## گیند (BALL)

عمل نمبر 1: ایک دائرہ بنائیں۔

عمل نمبر 2: شکل کے مطابق گیند کی سلائی کے نشان لگا کر ڈرائنگ مکمل کریں۔

عمل نمبر 3: گیند میں مطلوبہ رنگ بھریں۔

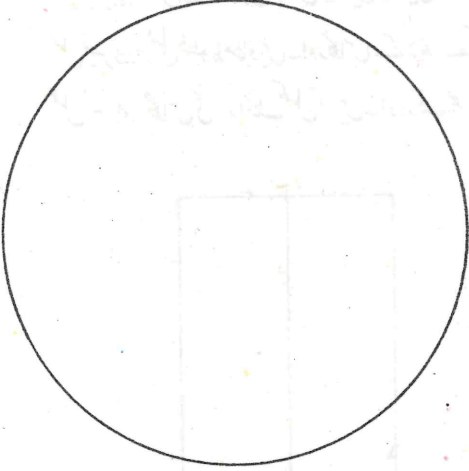

عمل نمبر 1

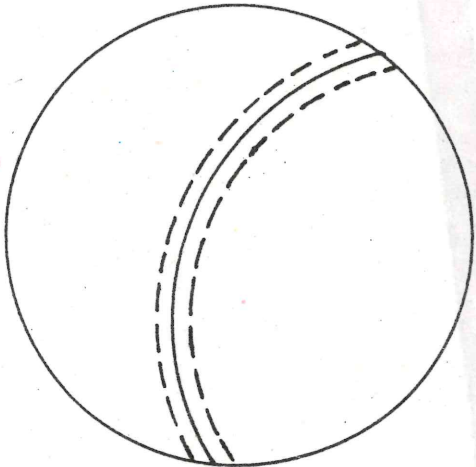

عمل نمبر 2

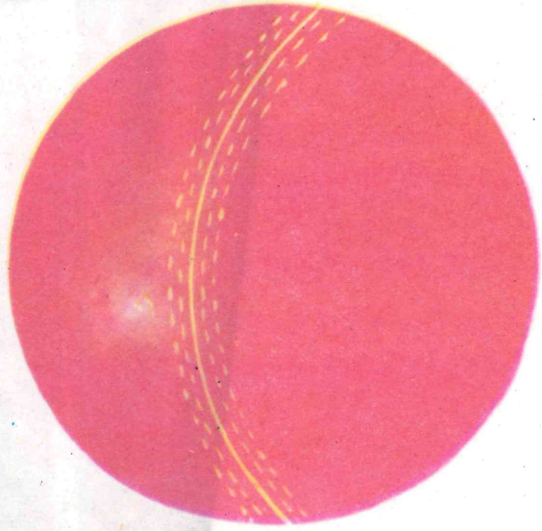

عمل نمبر 3

## (GLASS) گلاس

عمل نمبر 1: 6x9 سینٹی میٹر کی ایک مستقل بنائیں۔ مستطیل کے درمیان ایک عمودی لکیر کھینچیں۔ عمودی لکیر کے دونوں

طرف ایک ہی فاصلہ پر دو نشان لگائیں۔

عمل نمبر 2: شکل کے مطابق ترقی لکیریں لگائیں۔

عمل نمبر 3: عملی خطوط مٹادیں۔ اور گلاس کے پینڈے کی لکیر لگائیں۔

عمل نمبر 4: گلاس کی ڈرائنگ مکمل کریں۔ اور رنگ بھریں۔

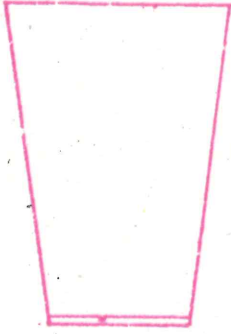

عمل نمبر 3

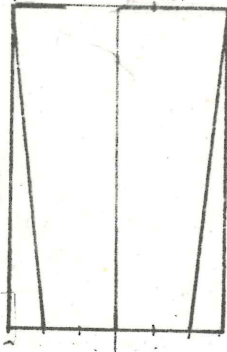

عمل نمبر 2

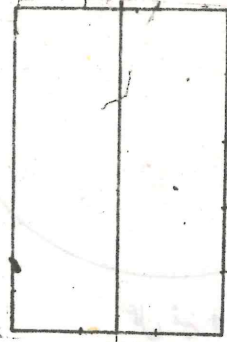

عمل نمبر 1



عمل نمبر 4:



گلاس (GLASS)

## نظر کی سطح سے نیچے ڈرائنگ (BELOW EYE LEVEL)

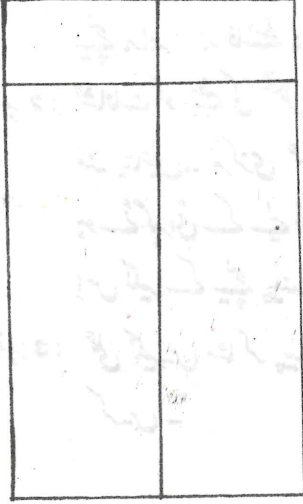

عمل نمبر 1

عمل نمبر 1: 6x9 سینٹی میٹر کی ایک مستطیل میں شکل کے مطابق ایک افقی اور ایک عمودی لکیر لگائیں۔ افقی اور عمودی لکیروں پر دائیں بائیں اور اوپر نیچے شکل کے مطابق نشان لگائیں۔

عمل نمبر 2: گلاس کے منہ کا بیضہ بنائیں۔

عمل نمبر 3: ترچھی لکیریں لگائیں۔ نیچے کی طرف دو لکیریں لگا کر پینڈے کی چوڑائی اور اونچائی مقرر کریں۔ عملی لکیریں صاف کر کے گلاس کی ڈرائنگ مکمل کریں اور رنگ سے شید کریں۔

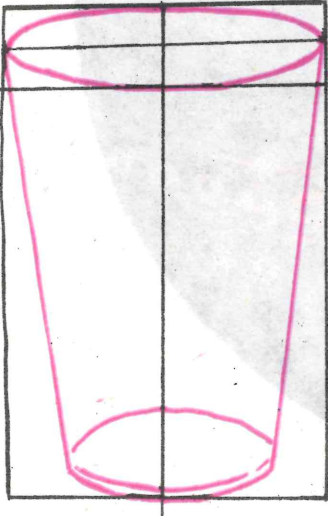

عمل نمبر 2

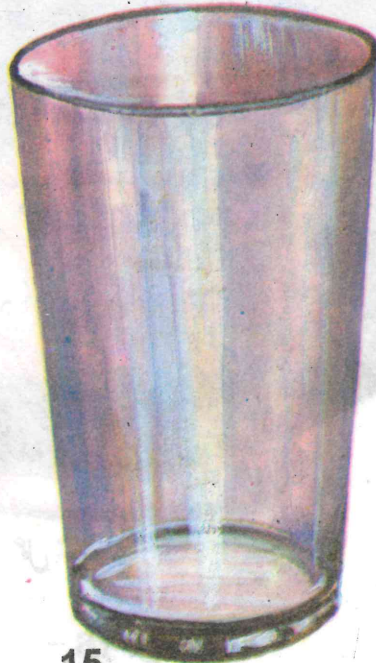

عمل نمبر 3

## پيالہ (BOWL)

عمل نمبر 1: شکل کے مطابق ایک افقی اور ایک عمودی

لکیر لگائیں اور مرکز سے دائیں بائیں اور اوپر

نیچے برابر برابر فاصلے پر نشان لگائیں۔

عمل نمبر 2: نشانات کو بیضے کی شکل میں ملا کر پیالے کا

منہ بنائیں۔ مرکزی عمودی لکیر کو مد نظر رکھتے

ہوئے گہرائی کے لیے ایک قوس نما لکیر لگائیں۔

اس لکیر کے نیچے پیندہ بنائیں۔

عمل نمبر 3: عملی لکیریں مٹا کر پیالے کی ڈرائنگ مکمل

کریں۔

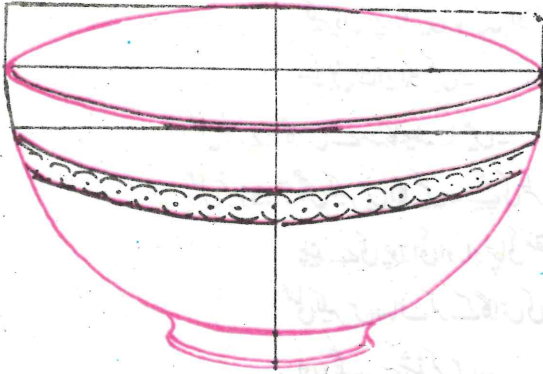

عمل نمبر 3

(REPRESENTATIONAL PAINTING) حقیقی مصوری

حقیقی کے معنی اصل یا اصل کی مانند اور مصوری کے معنی تصویر بنانا ہے۔ چنانچہ کسی قدرتی چیز مثلاً قدرتی مناظر، پتے، پھل اور سبزیوں وغیرہ کو رنگوں کی مدد سے اس طرح بنانا کہ وہ اصل کی طرح نظر آئیں، حقیقی مصوری کہلاتی ہے۔

اس باب میں آپ ایسی چیزوں کی تصویریں بنائیں گے۔ جو نظر کے سامنے ہوں۔ حقیقی مصوری کی مشق کے لیے روز مرہ کے استعمال کی سادہ اور آسان اشیاء بار بار بنائیں تاکہ آپ ان کی حقیقی شکل بنانے میں کامیاب ہو جائیں۔ ابتدائی مشقوں کے لیے ہلکی پنسل سے خاکہ بنائیں۔ پھر رنگ دار پنسلوں یا رنگ اور برش سے شکل مکمل کریں۔ مثلاً ٹاٹر کی تصویر بنانا ہو تو پنسل سے باریک لائینوں کا پہلے ایک خاکہ بنائیں پھر اس خاکہ میں سرخ رنگ بھریں۔ اگر دو یا دو سے زائد چیزوں کی اکٹھی تصویر بنانا ہو تو ان دونوں کے تناسب اور ایک دوسرے سے فاصلہ کا خیال رکھیں۔ اسی طرح مشق کے لیے دوسری اشیاء کے خاکے بنائیں اور ان میں رنگ بھریں۔

مقامی پودے، پھول، پھل اور سبزیاں جو آسانی سے مل سکیں ایک یا دو کے گروپ کی صورت میں سامنے مناسب زاویے اور دوری پر ترتیب دے کر بنانے کی مشق کریں مثلاً پیپل، شیشم، سدا بہار، یا کسی بھی موسمی درخت کا پتہ، سیب، سنگترہ، ٹاٹر اور شلغم یا کوئی بھی دو پھلوں اور دو سبزیوں کا گروپ مثلاً سیب اور سنگترہ، بینگن اور ٹاٹر وغیرہ۔

# (LEAVES)

پتہ

دیے گئے خاکوں کی مدد سے پتیل، شیشم اور سدا بہار کے پتوں کی ڈرائنگ مکمل کریں اور ان میں رنگ بھریں۔

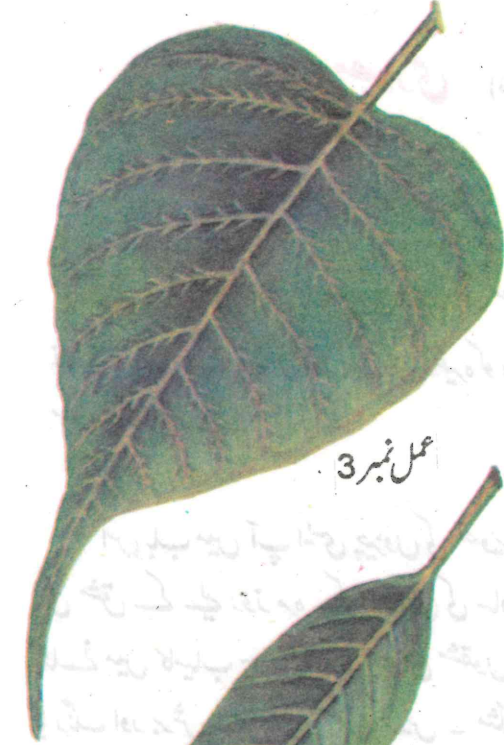

عمل نمبر 3

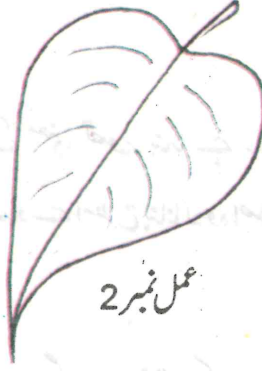

عمل نمبر 2

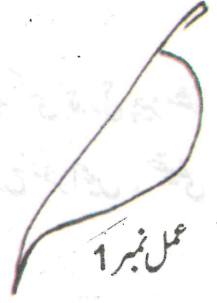

عمل نمبر 1



عمل نمبر 3

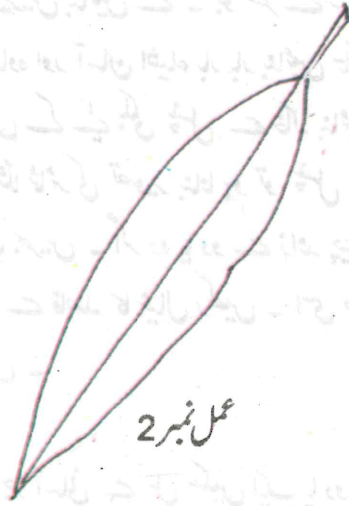

عمل نمبر 2

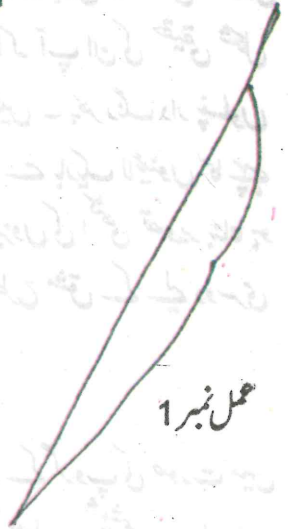

عمل نمبر 1



عمل نمبر 3

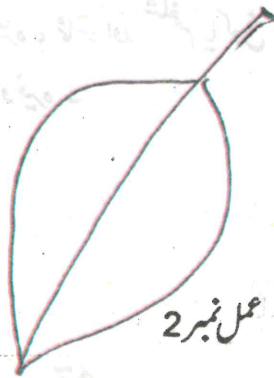

عمل نمبر 2



عمل نمبر 1

## (APPLE) سیب

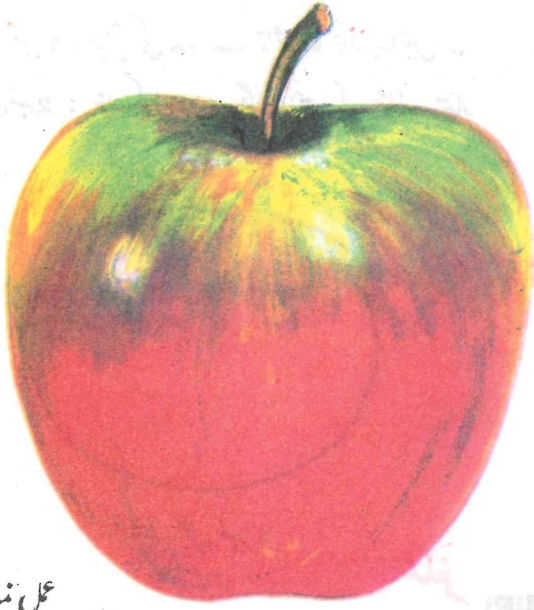

عمل نمبر 2

عمل نمبر 1: شکل کے مطابق دو بیضوں کی مدد سے سیب کی ڈرائنگ بنائیں۔ بیضوں کے درمیان شکل کے مطابق ڈنڈی بنائیں۔

عمل نمبر 2: عملی خطوط صاف کر کے سیب میں رنگ بھریں۔

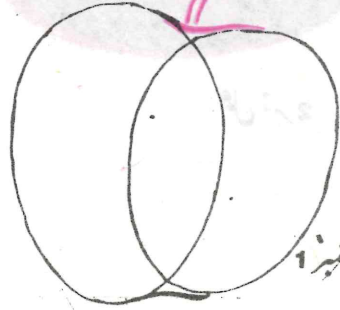

عمل نمبر 1

## (ORANGE) مالٹا

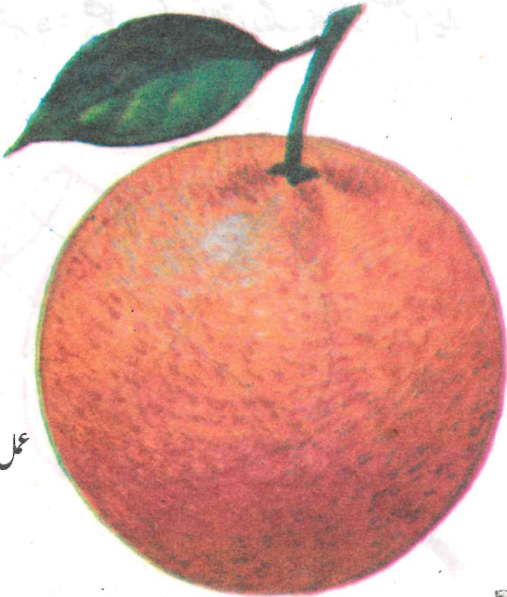

عمل نمبر 2

عمل نمبر 1: شکل کے مطابق دائرے کی مدد سے مالٹے کی ڈرائنگ بنائیں۔

عمل نمبر 2: عملی خطوط صاف کر کے مالٹے میں رنگ بھریں۔

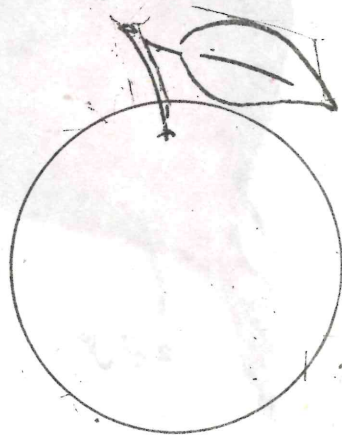

عمل نمبر 1

## (TOMATO) ٹماٹر

عمل نمبر 1: بیضے کی مدد سے ٹماٹر کا خاکہ بنائیں۔  
عمل نمبر 2: خاکے میں رنگ بھر کر ٹماٹر تیار  
کریں۔

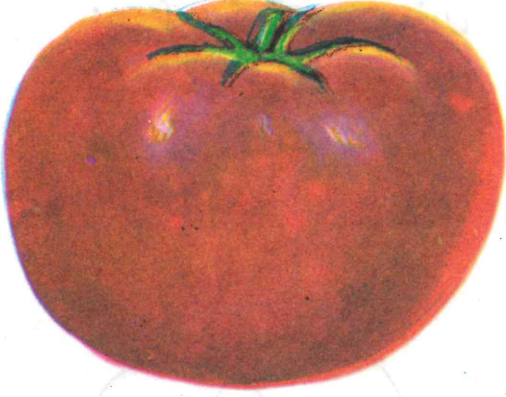

عمل نمبر 2

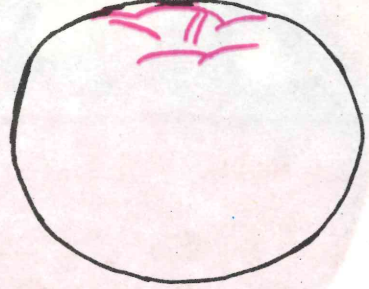

عمل نمبر 1

## (TURNIP) شلغم

عمل نمبر 1: بیضہ بنائیں۔  
عمل نمبر 2: بیضہ کے اوپر شکل کے مطابق کٹے  
ہوئے پتے بنائیں۔ اور بیضہ کے  
نیچے شلغم کی جڑ بنائیں۔  
عمل نمبر 3: شکل کے مطابق رنگ بھر کر شلغم تیار  
کریں۔



عمل نمبر 2

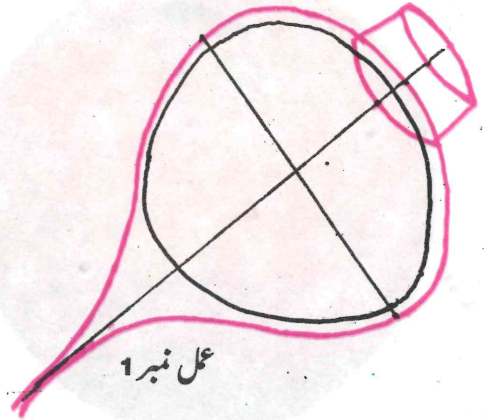

عمل نمبر 1

(TANGERINE AND APPLE)

سنگترہ اور سیب

- عمل نمبر 1: سنگترہ بنانے کے لیے دو بڑے ، ایک چھوٹا اور سیب کے لیے دو بڑے بیضے اپنائیں ۔  
عمل نمبر 2: سیب اور سنگترہ کی ڈرائنگ مکمل کریں ۔  
عمل نمبر 3: عملی خطوط صاف کر کے سیب اور سنگترہ میں رنگ بھریں ۔

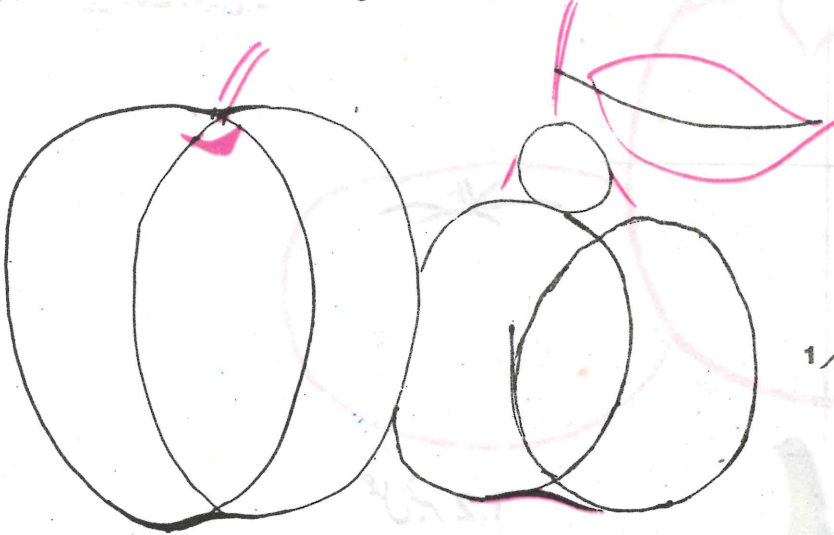

عمل نمبر 1

عمل نمبر 2



عمل نمبر 3

## (TOMATO AND BRINJAL) ٹماٹر اور بینگن

- عمل نمبر 1: شکل کے مطابق ٹماٹر اور بینگن کا خاکہ بنائیں۔
- عمل نمبر 2: بینگن کا سبز حصہ بنا کر ڈرائنگ مکمل کریں۔
- عمل نمبر 3: عملی لکیریں رٹ سے صاف کر کے ٹماٹر اور بینگن میں رنگ بھریں۔

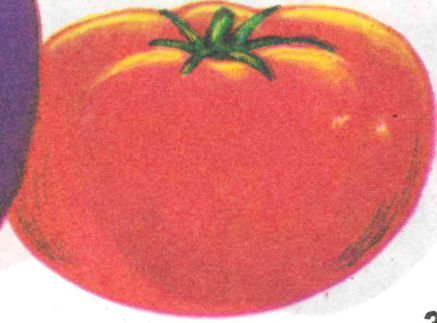
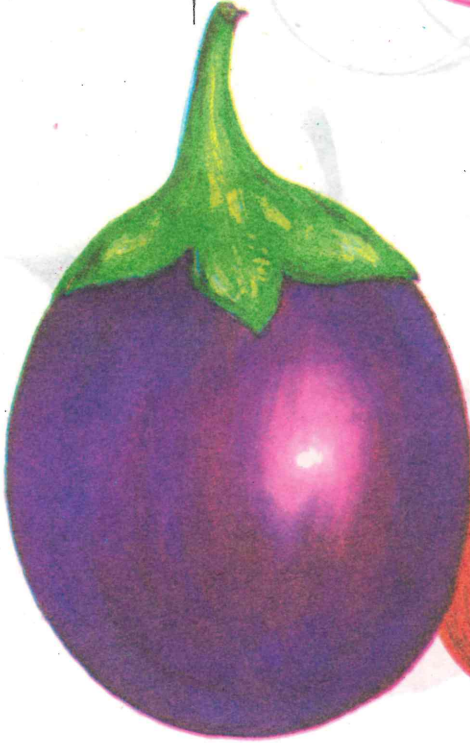
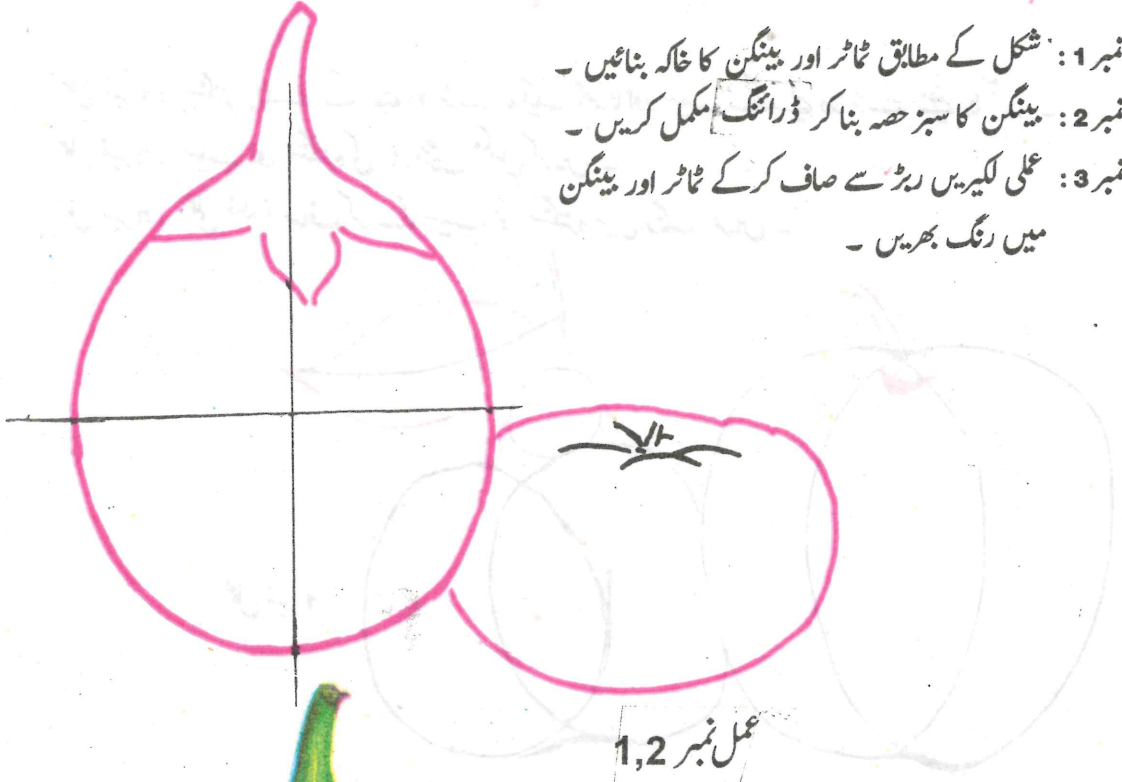

عمل نمبر 3



(EXPRESSIONAL PAINTING) **تخیلی مصوری**

تخیلی مصوری سے مراد وہ پینٹنگ ہے جس میں آپ اپنے مخصوص انداز میں اپنے روزمرہ تجربات اور مشاہدات کا اظہار کر سکتے ہیں۔

تخیلی مصوری کا انحصار سابقہ تجربات اور مشاہدات پر ہوتا ہے اس لئے آپ مختلف چیزیں دیکھ کر اور انکی اشکال بنا کر اپنے علم میں اضافہ کر سکتے ہیں۔

تخیلی مصوری میں مہارت حاصل کرنے کے لیے جھونپڑی، پہاڑ، درخت، فٹ بال، کرکٹ کا بلڈا، ریکٹ، ہاکی، کتاب اور شمع وغیرہ کو پنسل، شیڈ، پنسل کلر یا واٹر کلر سے بنائیں۔ ان کے علاوہ گھر، مچھلی، پتنگ، کھلونا، دوست، سکول، اور پھل بھی بنائیں۔



## جھونپڑی (HUT)

عمل نمبر 1: شکل کے مطابق بنیادی خطوط لکھیں۔

عمل نمبر 2: شکل کے مطابق جھونپڑی کی لمبائی، چوڑائی

اور اونچائی کے نشانات لکھیں۔

عمل نمبر 3: جھونپڑی کا خاکہ مکمل کریں۔

عمل نمبر 4: جھونپڑی کے خاکے میں رنگ بھریں۔

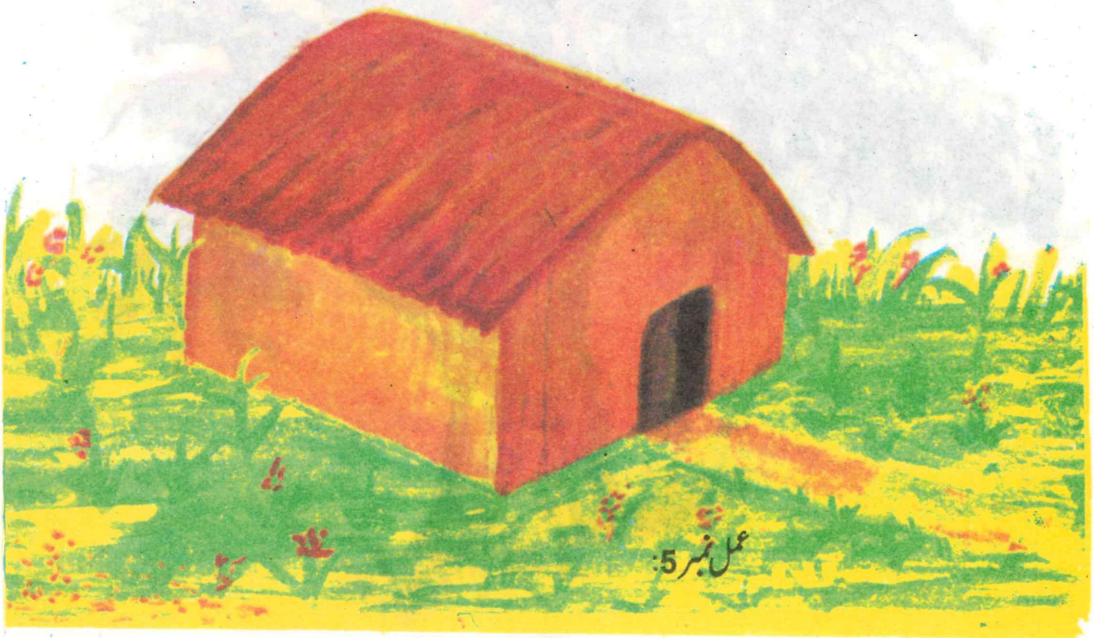
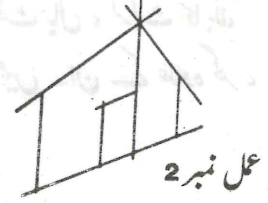
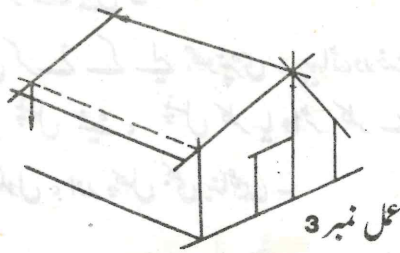
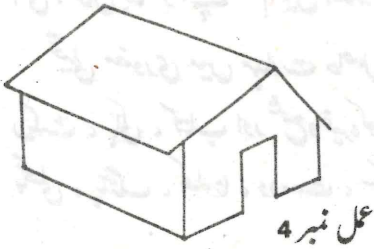
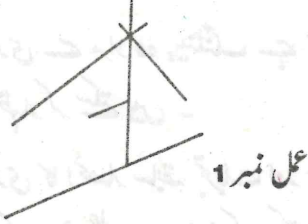

## (MOUNTAIN) پہاڑ

عمل نمبر 1: شکل کے مطابق پہاڑ کا خاکہ بنائیں۔  
عمل نمبر 2: پہاڑ کا خاکہ مکمل کریں  
اور رنگ بھریں۔

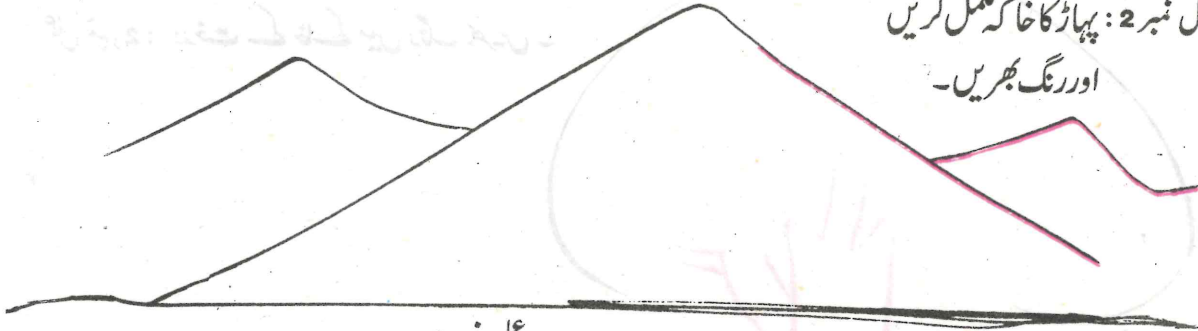

عمل نمبر 1

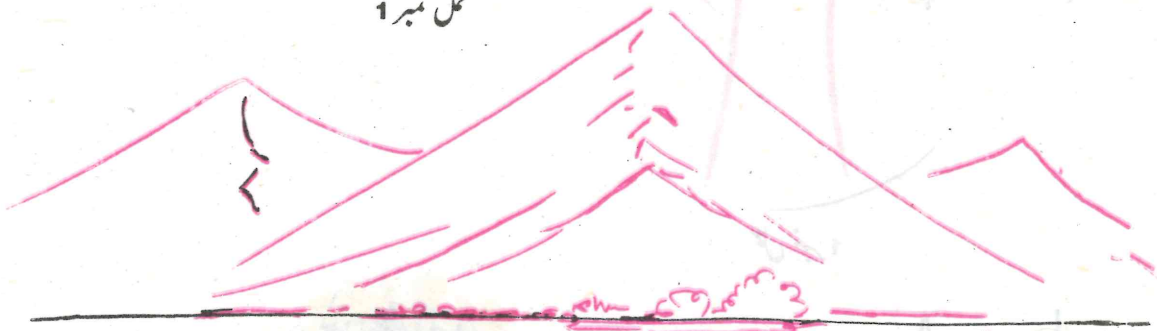

عمل نمبر 2:



## درخت (TREE)

- عمل نمبر 1: شکل کے مطابق ہلکی لکیروں سے  
درخت کا خاکہ بنائیں۔  
عمل نمبر 2: درخت کے خاکے میں رنگ بھریں۔



عمل نمبر 1

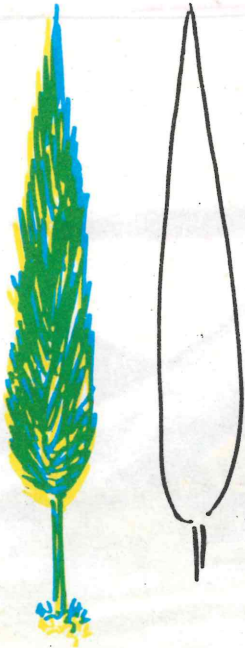

عمل نمبر 2

## (FOOT BALL) فٹ بال

عمل نمبر 1: ایک دائرہ بنائیں۔

عمل نمبر 2, 3 اشکال کے مطابق فٹ بال کا خاکہ مکمل کریں۔

عمل نمبر 4: فٹ بال کے خاکہ میں رنگ بھریں۔

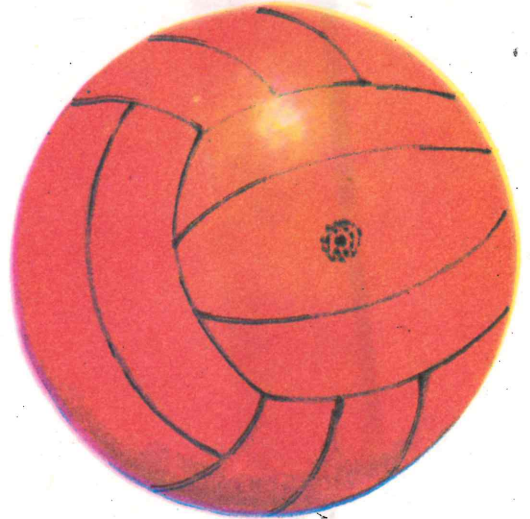
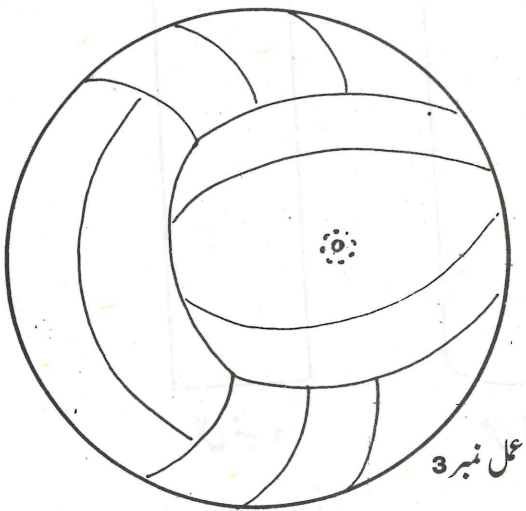
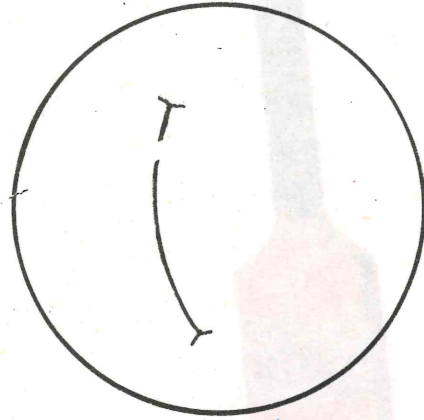
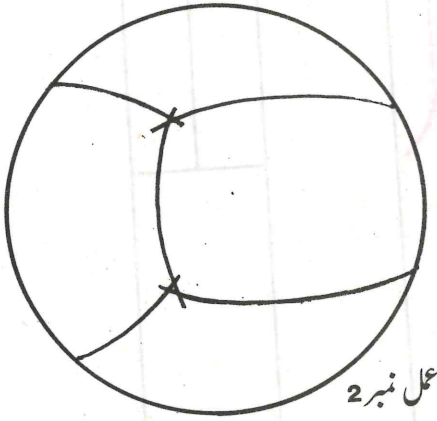

## کرکٹ کا بتا (CRICKET BAT)

عمل نمبر 1, 2 : 14x2 سینٹی میٹر کی ایک مستطیل بنا کر کرکٹ کے بلے کا خاکہ بنائیں۔

عمل نمبر 3 : بلے کی ڈرائنگ مکمل کر کے رنگ بھریں۔

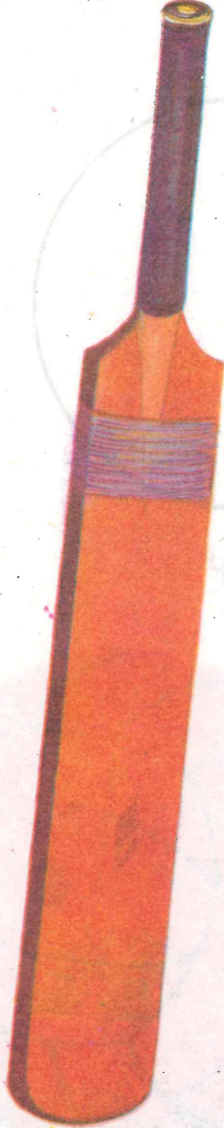

عمل نمبر 3

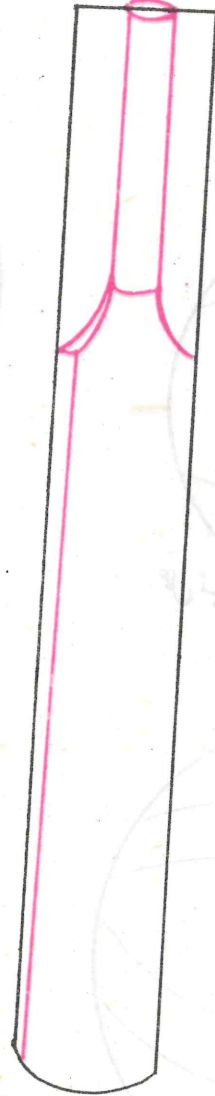

عمل نمبر 2

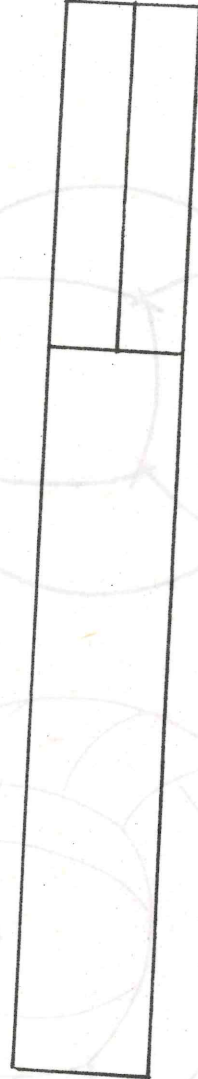

عمل نمبر 1

## ریکٹ (RACKET)

عمل نمبر 1, 2: 150x35 ملی میٹر کی ایک مستطیل بنا کر اشکال کے مطابق ریکٹ کا خاکہ مکمل کریں۔  
عمل نمبر 3: ریکٹ کی ڈرائنگ مکمل کر کے اس میں رنگ بھریں۔

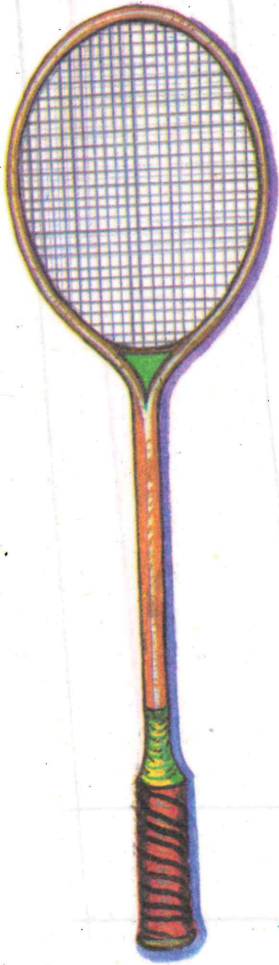

عمل نمبر 3

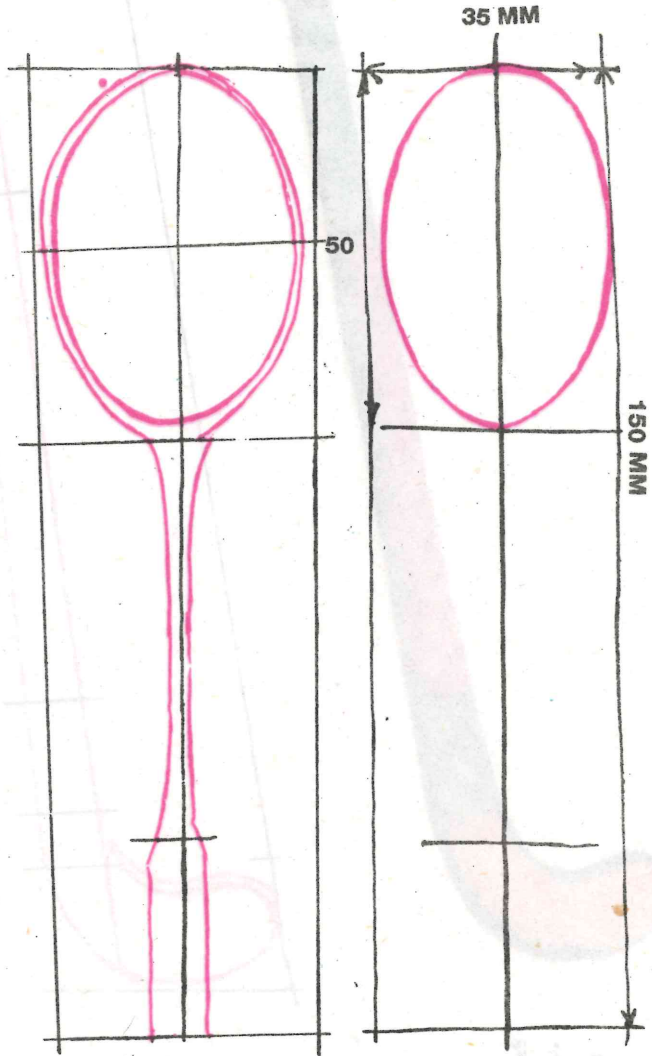

عمل نمبر 2

عمل نمبر 1

## (HOCKEY) ہاکی

عمل نمبر 1: 2: 1: 9 کی 3 × 15 سینٹی میٹر مستطیل بنا کر اشکال کے مطابق ہاکی کی ڈرائنگ بنائیں

عمل نمبر 3: ہاکی میں رنگ بھریں۔

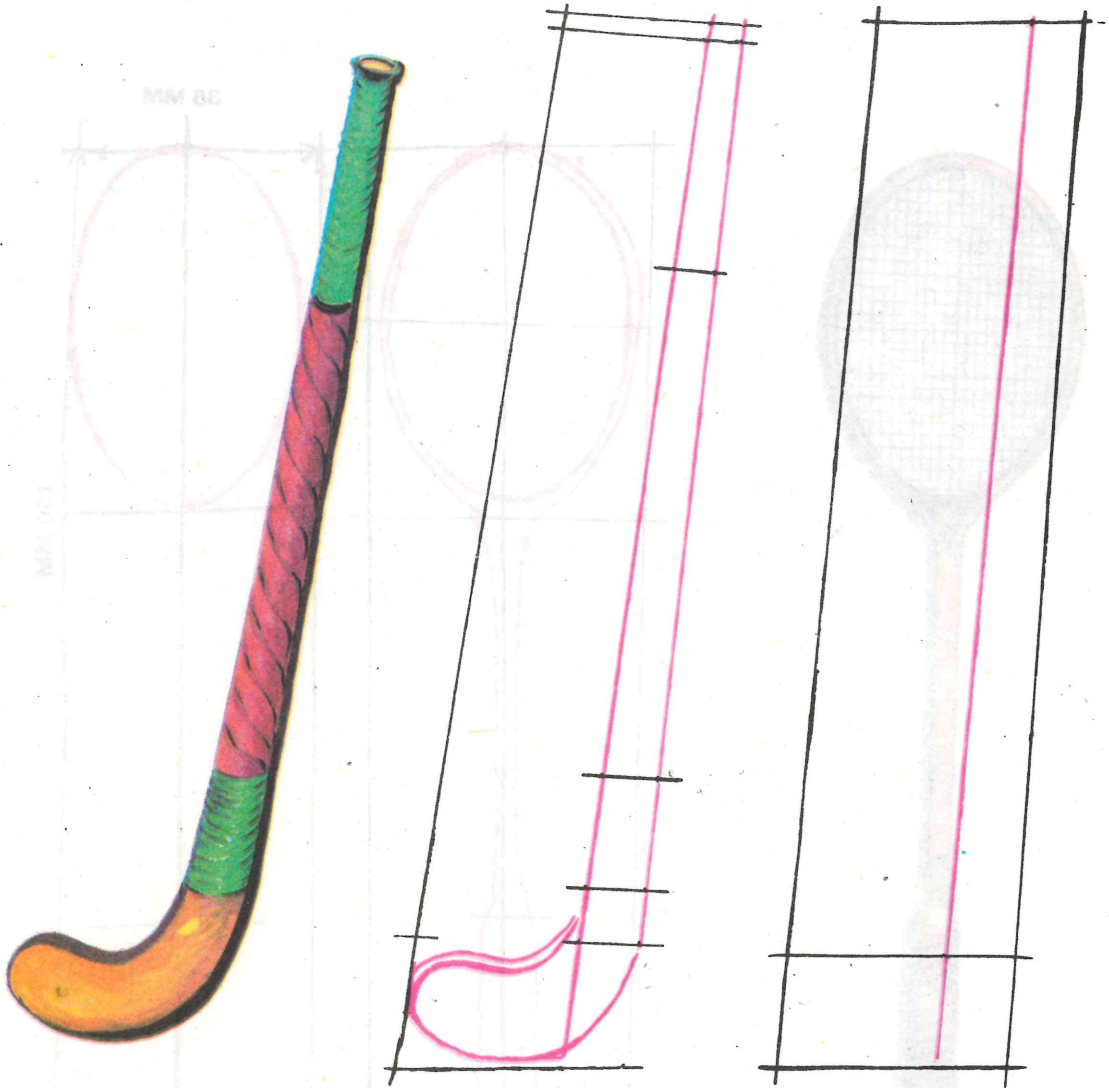

عمل نمبر 3

عمل نمبر 2

عمل نمبر 1



## (BOOK) کتاب

عمل نمبر 1,2,3,4: اشکال کے مطابق کتاب کا خاکہ مکمل کریں۔

عمل نمبر 5: کتاب کے خاکے میں رنگ بھریں۔

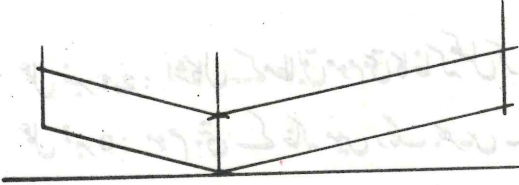

عمل نمبر 2

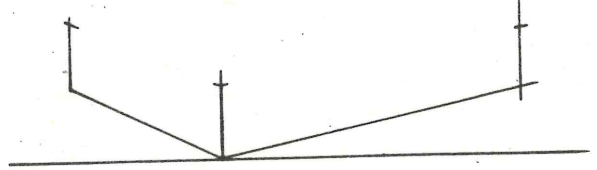

عمل نمبر 1

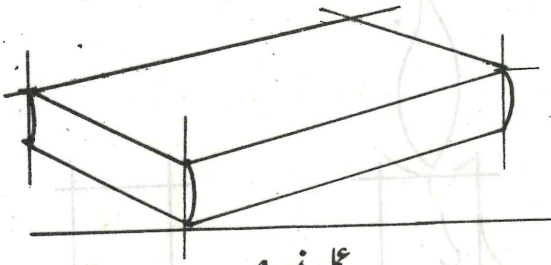

عمل نمبر 4

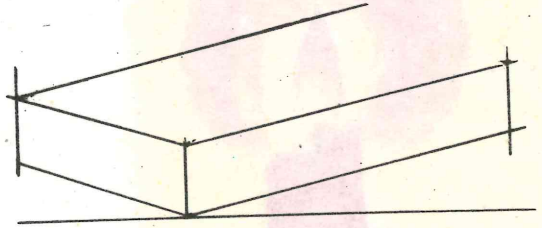

عمل نمبر 3

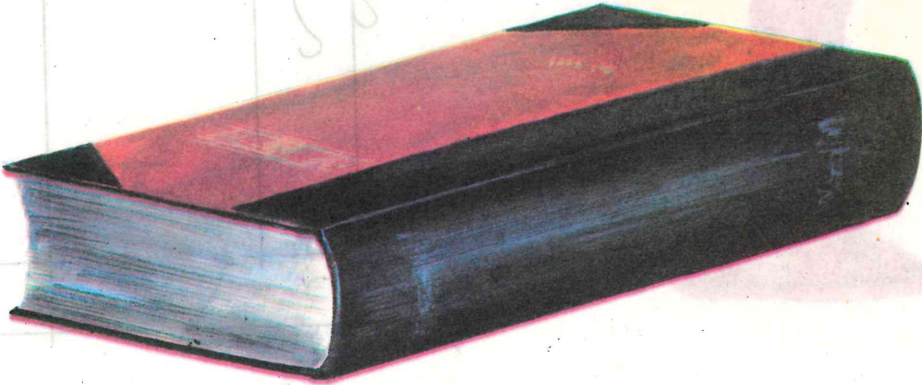

عمل نمبر 5

## موم بتی (CANDLE)

رسمی شکل کے مطابق موم بتی کا خاکہ مکمل کریں۔  
رسمی شکل کے مطابق موم بتی کا خاکہ مکمل کریں۔

عمل نمبر 1, 2: اشکال کے مطابق موم بتی کا خاکہ مکمل کریں۔  
عمل نمبر 3: موم بتی کے خاکہ میں رنگ بھریں۔



عمل نمبر 3

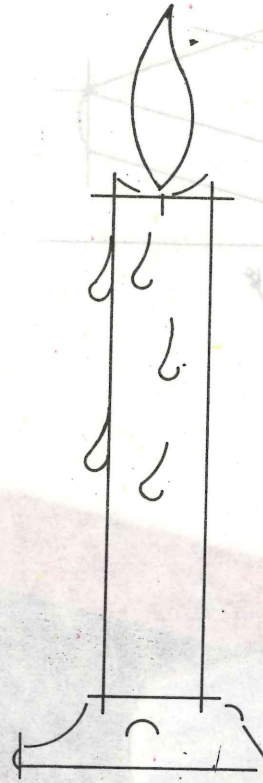

عمل نمبر 2

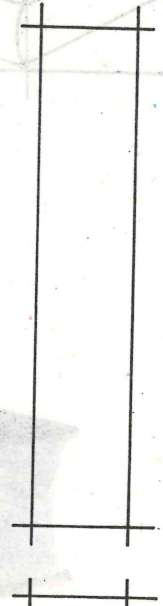

عمل نمبر 1

## (HOUSE) گھر

- عمل نمبر 1: شکل کے مطابق دو مستطیلیں بنائیں۔
  - عمل نمبر 2: دروازے، کھڑکی اور روشندان کی جگہ متعین کریں۔
  - عمل نمبر 3: رنگ بھر کر ڈرائنگ مکمل کریں۔
- عملی کام: آپ اپنے گھر کا خاکہ بنا کر اُس میں رنگ بھریں۔

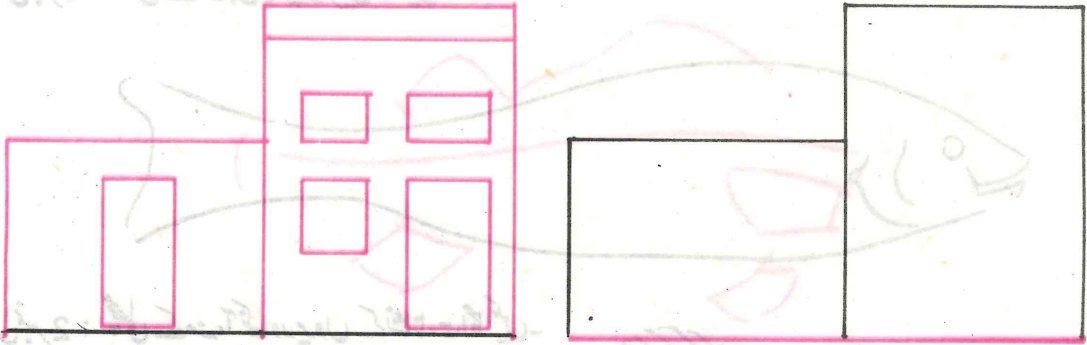

عمل نمبر 2

عمل نمبر 1

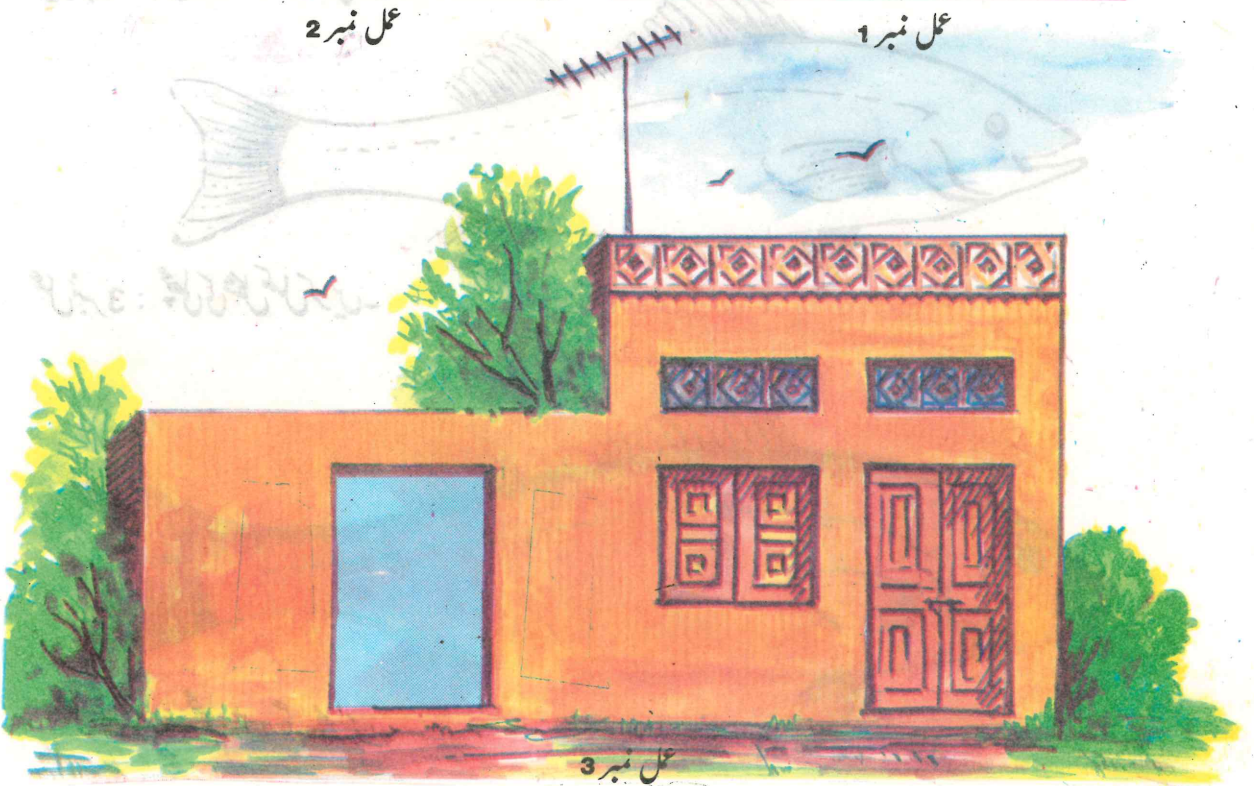

عمل نمبر 3

# (FISH) مچھلی

ترتیب عمل :-

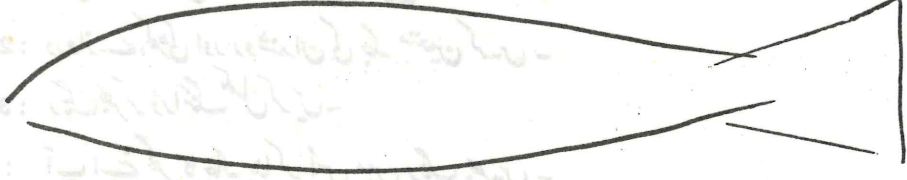

عمل نمبر 1 : شکل کے مطابق قوسی لکیریں لگائیں۔



عمل نمبر 2 : مچھلی کے منہ، آنکھ اور پروں کے نشانات لگائیں۔

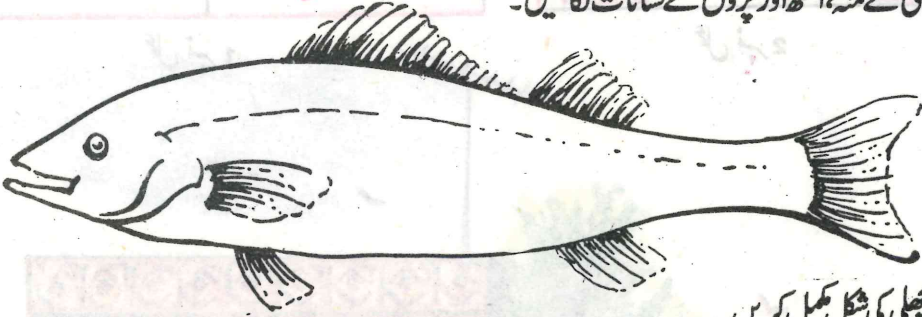

عمل نمبر 3 : مچھلی کی شکل مکمل کریں۔

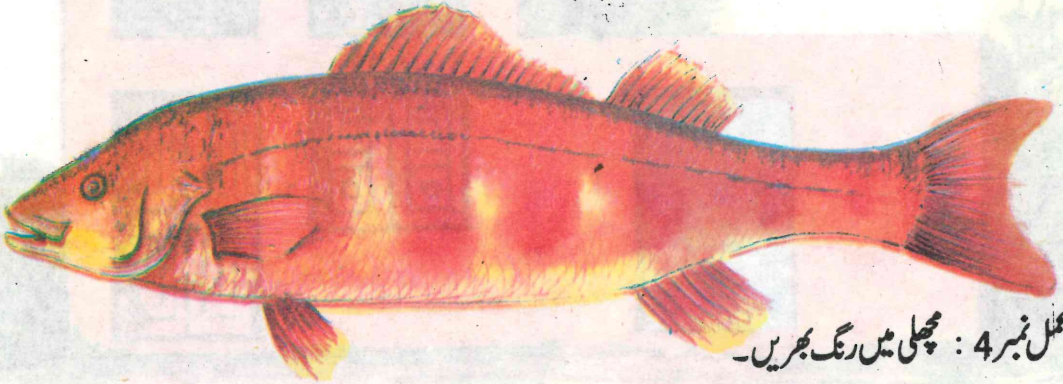

عمل نمبر 4 : مچھلی میں رنگ بھریں۔

## کھلونا (TOY)

- عمل نمبر 1: ایک بڑی اور ایک چھوٹی مستطیل بنائیں۔ منہ اور ٹانگوں کے لیے ترچھی لکیریں لگائیں۔  
عمل نمبر 2: گھوڑے کے کان، آنکھ اور دم بنائیں۔  
عمل نمبر 3: گھوڑے کے خاکہ میں رنگ بھریں۔  
عملی کام: اپنی پسند کے کسی کھلونے کا خاکہ بنائیں۔ اور اس میں رنگ بھریں۔

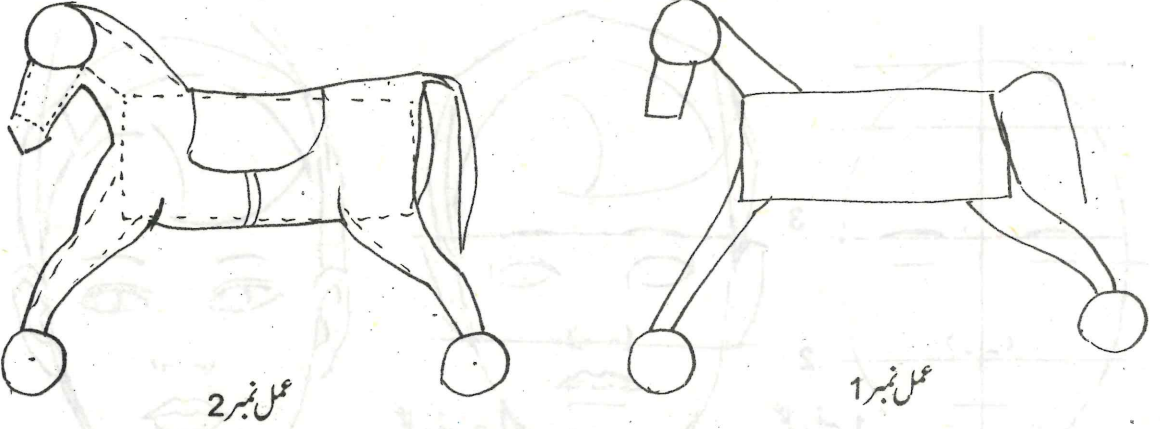

عمل نمبر 2

عمل نمبر 1

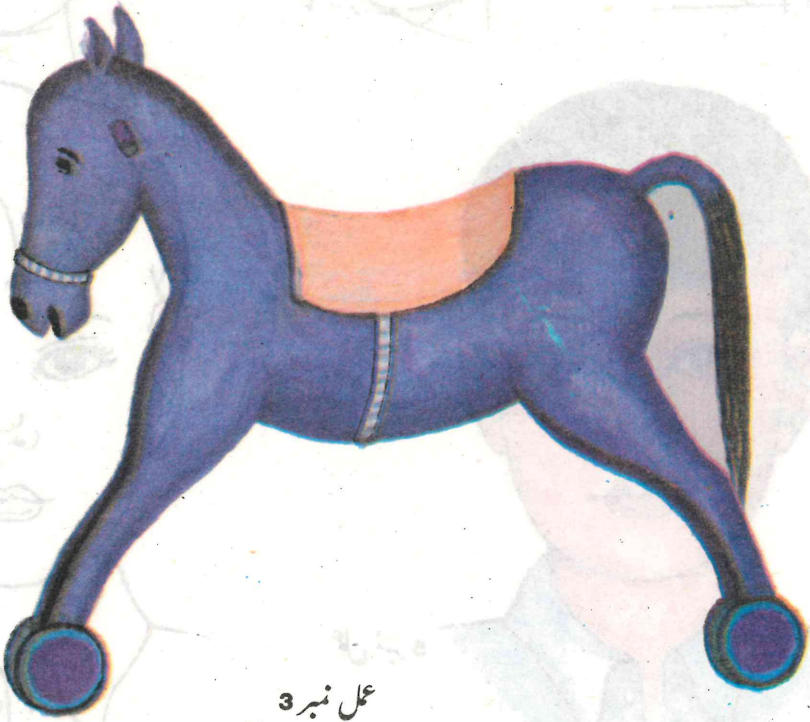

عمل نمبر 3

## دوست (FRIEND)

- عمل نمبر 1: انڈے کی شکل بنائیں اور اس میں عمل نمبر 1 کی طرح افقی اور عمودی لکیریں لگائیں۔  
 عمل نمبر 2-3: کے مطابق آنکھ، کان، ناک اور منہ کی جگہ مقرر کریں۔  
 عمل نمبر 4: چہرے کی ڈرائنگ مکمل کریں۔  
 عمل نمبر 5: رنگ بھر کر بچے کی تصویر مکمل کریں (اپنے دوست کی تصویر بنائیں)

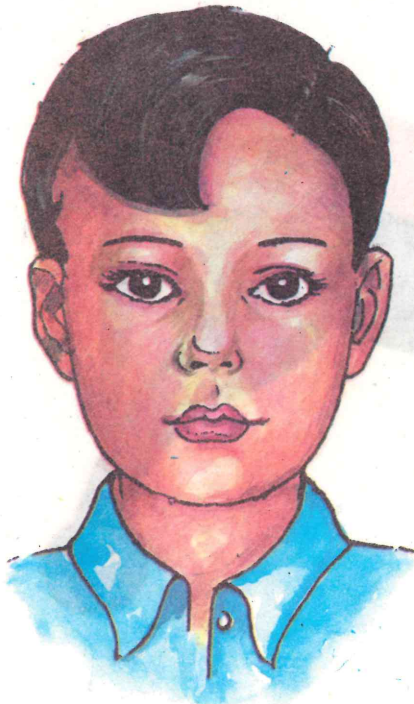
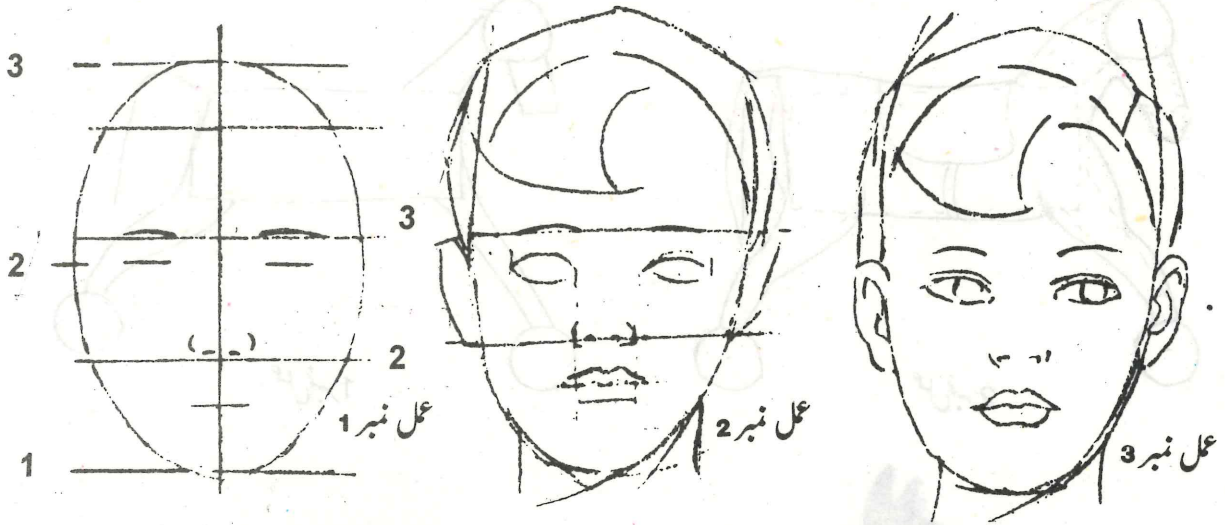

عمل نمبر 5



عمل نمبر 4

## (SCHOOL) سکول

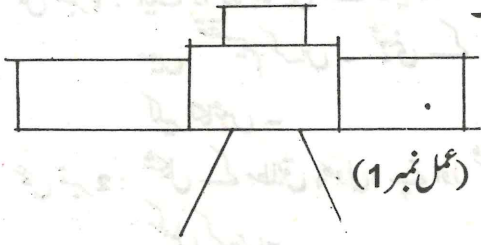

عمل نمبر 1: سکول کا منظر بنانے کے لیے بنیادی لکیریں لکھیں۔

عمل نمبر 2: سکول کا خاکہ مکمل کریں۔

عمل نمبر 3: رنگ بھر کر سکول کا منظر مکمل کریں۔

عملی کام: اپنے سکول کا منظر بنا کر رنگ بھریں۔

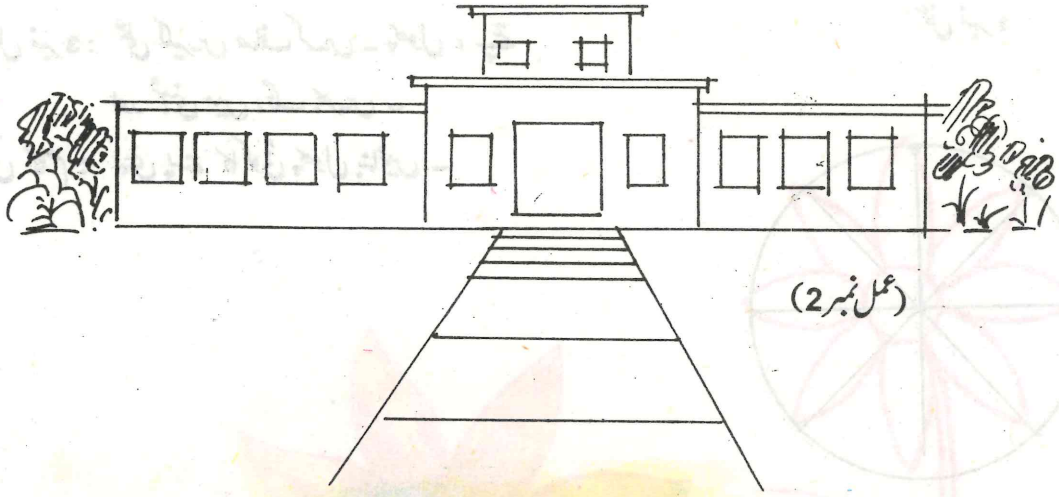

(عمل نمبر 3)



## (FLOWER) پھول

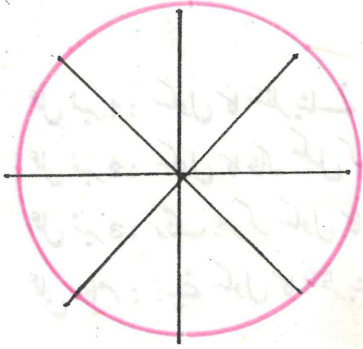

عمل نمبر 1

عمل نمبر 1: ایک دائرہ بنائیں اسے 8 یا 10 حصوں میں تقسیم کریں۔ ٹہنی کے لیے لکیر لگائیں۔

عمل نمبر 2: شکل کے مطابق پھول، پتے اور ٹہنی مکمل کریں۔

عمل نمبر 3: عملی لکیریں صاف کریں۔ پھول، پتے اور ٹہنی میں رنگ بھریں۔

عملی کام: اپنی پسند کا کوئی پھول بنائیں۔

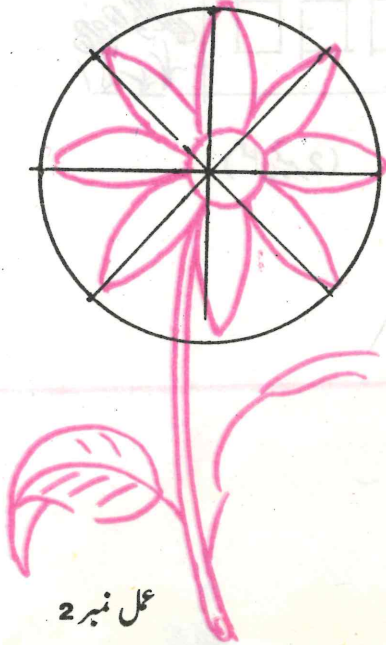

عمل نمبر 2



عمل نمبر 3



(KITE) پتنگ (KITE)

عمل نمبر 1: شکل کے مطابق مربع بنائیں۔ اسے آٹھ حصوں میں تقسیم کریں۔  
شکل کے مطابق تکون اور بیضہ بنائیں۔

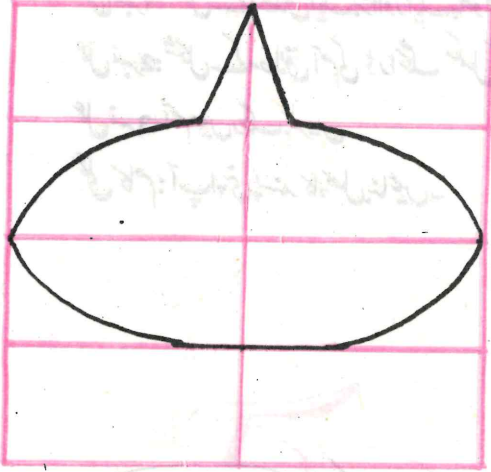

عمل نمبر 1

عمل نمبر 2: شکل کے مطابق پتنگ کی ڈرائنگ مکمل کریں۔

عمل نمبر 3: پتنگ کے خاکہ میں رنگ بھریں۔

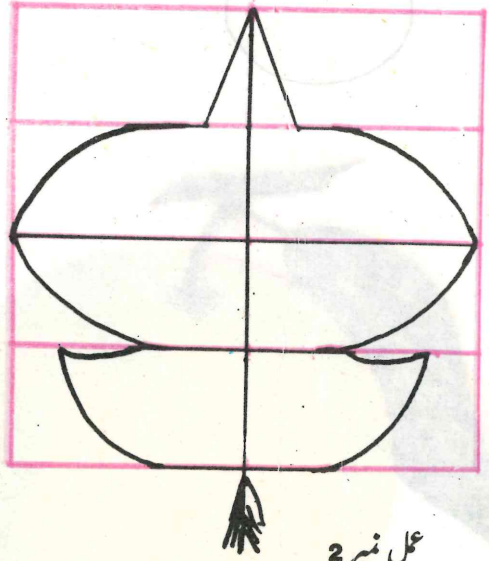

عمل نمبر 2

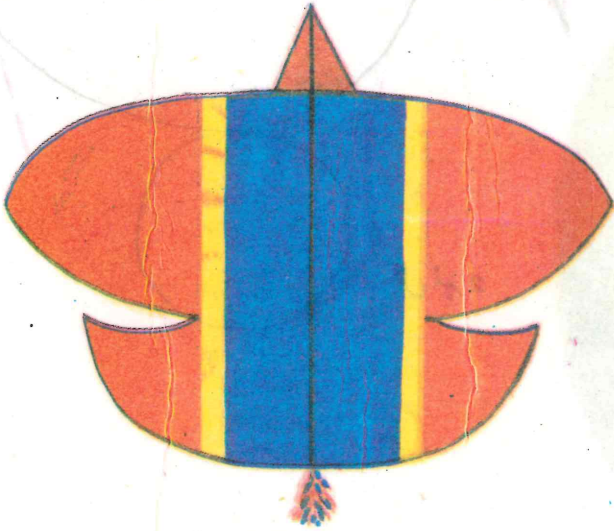

عمل نمبر 3

# (MANGO) آم

عمل نمبر 1: شکل کے مطابق ایک بڑا اور ایک چھوٹا دائرہ لگائیں۔

عمل نمبر 2: شکل کے مطابق آم کی ڈرائنگ مکمل کریں۔

عمل نمبر 3: آم میں رنگ بھریں۔

عملی کام: آپ اپنی پسند کا پھل بنائیں۔

عمل نمبر 1

عمل نمبر 2

عمل نمبر 3

## پلین جیومیٹری PLANE GEOMETRY

جیومیٹری دو یونانی الفاظ جیو (GEO) اور میٹرو (METRO) سے مل کر بنا ہے۔ جیو کے معنی زمین اور میٹرو کے معنی ناپنا ہے۔ پس زمین اور اس کے مختلف حصوں کی اشکال بنانے اور ناپنے کے علم کو جیومیٹری کہتے ہیں۔

پلین جیومیٹری :- اس میں ان اشکال کا ذکر کیا جاتا ہے جن میں صرف لمبائی اور چوڑائی پائی جائے۔ جیومیٹری بکس :- یہ ایک چھوٹا سا بکس ہوتا ہے۔ اس میں مختلف اوزار ہوتے ہیں ان کی تفصیل درج ذیل ہے:-

(i) پنسل :- جیومیٹریکل اشکال بنانے کے لیے HB یا H کی پنسل استعمال کریں۔ اس سے مختلف شکل کے خطوط لگائے جاتے ہیں۔ اس کو تیز کرنے کے لیے ہمیشہ پنسل تراش استعمال کرنا چاہیے۔ چاقو یا بلیڈ سے پنسل صحیح تیز نہیں ہو سکتی۔

(ii) پیمانہ :- یہ لکڑی یا پلاسٹک کا بنا ہوتا ہے جس کی لمبائی چھ انچ ہوتی ہے۔ اس کے ایک کنارے پر سینٹی میٹر کے اور دوسری طرف انچ کے نشانات ہوتے ہیں۔ اسے پیمائش لینے، ناپنے اور سیدھے خطوط لگانے کے لیے استعمال کیا جاتا ہے۔

(iii) پرکار :- یہ اوزار دو ٹانگوں پر مشتمل ہوتا ہے۔ ایک ٹانگ کا سرا نوک دار ہوتا ہے جب کہ دوسرے سرے پر پنسل کا سکہ یا پنسل لگائی جاتی ہے۔ اس سے دائرے اور قوسیں لگانے کا کام لیا جاتا ہے۔

(iv) ڈیوائیڈر :- یہ اوزار پرکار سے مشابہ ہوتا ہے۔ اس کی دونوں ٹانگیں نوک دار ہوتی ہیں۔ اسے لکیر کی تقسیم کرنے اور پیمائشوں کو ایک جگہ سے دوسری جگہ منتقل کرنے کے لیے استعمال کیا جاتا ہے۔

(v) سیٹ سکور :- یہ دو قائمہ الزاویہ مثلثیں ہوتی ہیں جو لکڑی اور پلاسٹک میں دستیاب ہیں۔ جن کے زاویے بالترتیب  $30^\circ$ ،  $60^\circ$ ،  $90^\circ$  اور  $45^\circ$ ،  $45^\circ$ ،  $90^\circ$  ہوتے ہیں۔ ان سے عمودی، افقی، متوازی خطوط لگانے اور زاویے بنانے کا کام لیا جاتا ہے۔

(vi) پروٹریکٹر :- یہ نصف دائرے کی شکل کا ہوتا ہے۔ لوہے، لکڑی یا پلاسٹک کا بنا ہوتا ہے۔ اس پر درجوں کے نشانات ہوتے ہیں۔ یہ مختلف زاویے بنانے اور ناپنے کے لیے استعمال کیا جاتا ہے۔ پروٹریکٹر پر 180 درجے ہوتے ہیں۔

(vii) ربڑ :- یہ نرم قسم کا ہوتا ہے۔ اور مختلف شکلوں میں دستیاب ہے۔ یہ پنسل کے لگے ہوئے خطوط اور نشانات مٹانے کے لیے استعمال کیا جاتا ہے۔

پنسل :-



پیمانہ :-

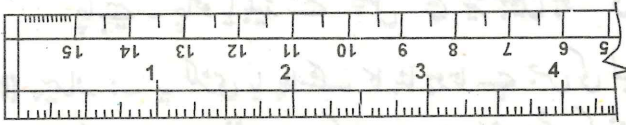

پرکار :-

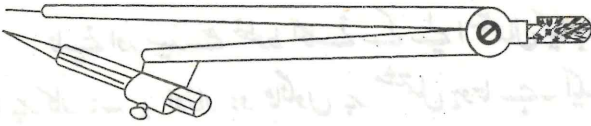

ڈیوائیڈر :-



سیٹ سکور :-

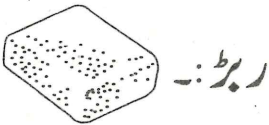
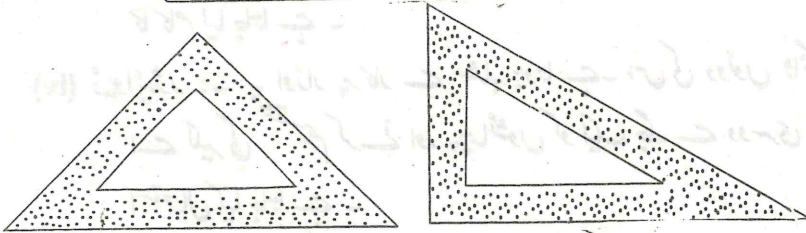

ربڑ :-

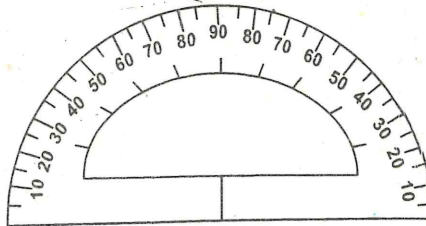

پروٹریکٹر :-

جیومیٹریکل ڈرائنگ میں استعمال ہونے والے خطوط

(i) خطِ مستقیم:۔ دو نقاط کے درمیان کم سے کم لمبائی والے خط کو

سیدھا خط یعنی خطِ مستقیم کہتے ہیں۔



(ii) منحنی خط:۔ جو خط سیدھا نہ ہو منحنی کہلاتا ہے۔

(iii) نقطے دار خط:۔ یہ چھوٹے چھوٹے نقاط پر مشتمل ہوتا ہے۔

(iv) مرکزی خط:۔ جو خط چھوٹی چھوٹی لکیروں اور نقاط پر مشتمل

ہوتا ہے۔

(v) پیمائشی خط:۔ یہ باریک خط ہوتا ہے۔ اسے لمبائی، چوڑائی اور

موٹائی وغیرہ ظاہر کرنے کے لیے لگایا جاتا ہے اس کے

دونوں سروں پر تیر کے نشان ہوتے ہیں جو حد و کونا ظاہر

کرتے ہیں اس پر پیمائش لکھی ہوتی ہے۔

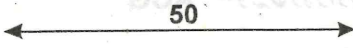

(vi) قاطع خط:۔ اس کی شکل مرکزی خط کی طرح ہوتی ہے۔ لیکن

اس خط سے موٹا ہوتا ہے۔ اس کے سروں پر عمودی

شکل میں تیر کے نشان ہوتے ہیں۔

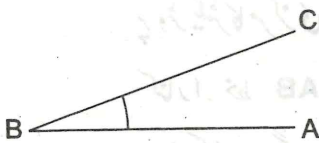

مختلف زاویے

زاویہ:۔ جب دو غیر متوازی خطوط مستقیم ایک نقطہ پر ملتے ہیں

تو زاویہ بنتا ہے۔ جیسے ABC

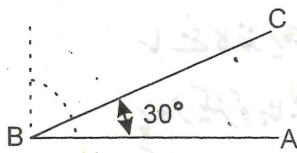

(i) زاویہ حادہ:۔ جو زاویہ 90 درجے سے کم ہو۔ حادہ زاویہ کہلاتا ہے۔

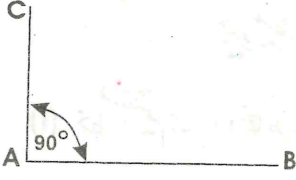

(ii) زاویہ قائمہ:- 90 درجے کے زاویہ کو زاویہ قائمہ کہتے ہیں۔

(iii) زاویہ منفرجہ:- ایسا زاویہ جو 90 درجے سے بڑا ہو اور 180 درجے

سے کم ہو، منفرجہ زاویہ کہلاتا ہے۔ جیسے CAB

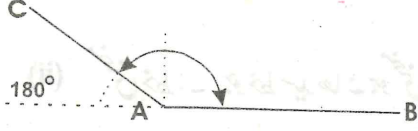

مشق نمبر 1:- پرکار کی مدد سے حادہ زاویہ، مثلاً 60 درجے

کا زاویہ بنائیں۔

ترتیب عمل:- AB خط کے کسی نقطہ C پر پرکار

رکھیں اور مناسب فاصلے پر DF قوس لگائیں۔

پرکار اتنی ہی کھلی رہنے دیں۔ نقطہ D پر پرکار

رکھ کر DF قوس کو نقطہ E پر قطع کریں۔ C اور

E کو ملاتے ہوئے G تک بڑھائیں۔ پس

ACG مطلوبہ حادہ زاویہ 60 درجے کا ہے۔

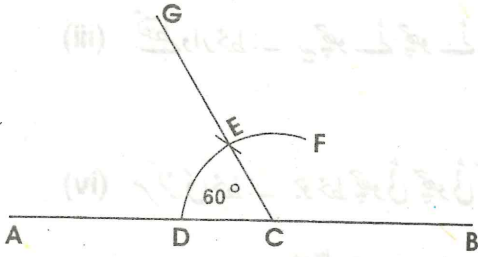

مشق نمبر 2:- پروٹریکٹر کی مدد سے زاویہ حادہ بنائیں مثال کے

طور پر 60 درجے کا زاویہ۔

ترتیب عمل:- AB خط کے کسی نقطہ C پر

پروٹریکٹر کا مرکزی نشان اس طرح رکھیں کہ اس کا نیچلا

کنارا خط AB کے ساتھ منطبق ہو جائے۔

پروٹریکٹر پر لگے ہوئے 60 درجے کے نشان کے

سامنے کا غدر پینسل سے نشان D لگائیں۔ اب

پروٹریکٹر کو ہٹالیں اور CD کو ملاتے ہوئے خط

کھینچیں پس ACD مطلوبہ حادہ زاویہ ہے۔

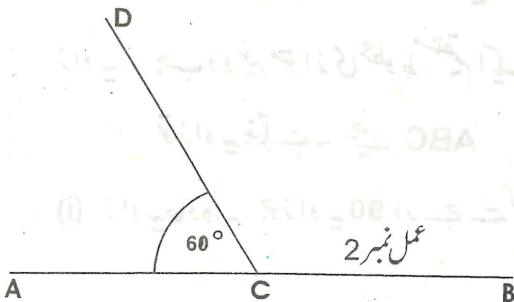
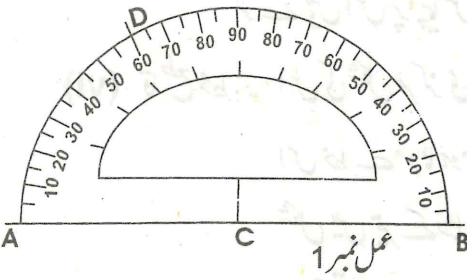

مشق نمبر 3:- پرکار کی مدد سے زاویہ منفرجہ بنائیں مثال کے

طور پر 120 درجے کا زاویہ۔

ترتیب عمل :- AB خط کے کسی نقطہ C پر پرکار رکھیں اور مناسب فاصلے پر قوس DE لگائیں۔

پرکار اتنی ہی کھلی رہنے دیں۔ نقطہ D سے

قوس DE کو O پر پھر نقطہ O سے نقطہ P پر قطع

کریں۔ CP کو ملاتے ہوئے F تک بڑھائیں۔

پس BCF 120 درجے کا مطلوبہ زاویہ منفرجہ ہے۔

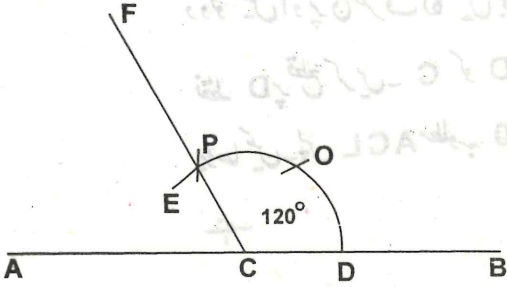

مشق نمبر 4:- پروٹریکٹر کی مدد سے زاویہ منفرجہ بنائیں۔

مثال کے طور پر 120 درجے کا زاویہ۔

ترتیب عمل :- AB خط کے کسی نقطہ C پر

پروٹریکٹر کا مرکزی نشان اس طرح رکھیں کہ اس کا نچلا

کنارا خط AB کے ساتھ منطبق ہو جائے۔

پروٹریکٹر پر لگے ہوئے 120 درجے کے نشان

کے سامنے کا غد پر پینسل سے نشان D لگائیں۔

اب پروٹریکٹر کو ہٹائیں اور CD کو ملاتے ہوئے

خط کھینچیں۔ پس BCD مطلوبہ 120 درجے کا

زاویہ ہے۔

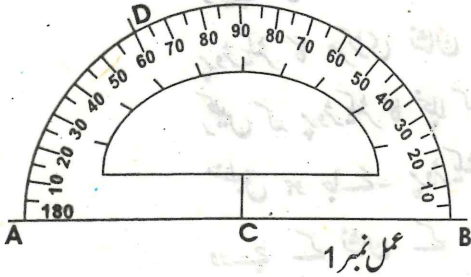

عمل نمبر 1

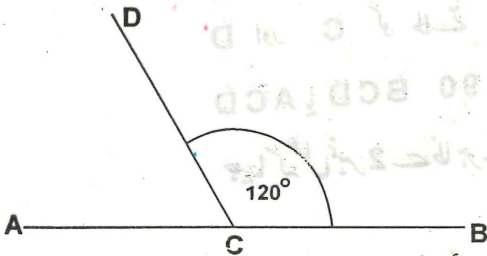

عمل نمبر 2

مشق نمبر 5:- پرکار کی مدد سے 90 درجے کا زاویہ بنائیں۔

ترتیب عمل :- AB خط لیں۔ اس میں کسی نقطہ

C پر پرکار رکھیں۔ مناسب فاصلے پر قوس EM

لگائیں۔ پر کار اتنی ہی کھلی رہنے دیں۔ نقطہ E سے قوس EM کو F پر اور پھر نقطہ F سے نقطہ G پر قطع کریں۔ اب F اور G سے بالترتیب دو قوسیں اوپر کی طرف لگائیں جو ایک دوسری کو نقطہ D پر قطع کریں۔ C کو D سے ملا کر آگے بڑھائیں۔ پس ACL مطلوبہ 90 درجے کا زاویہ ہے۔

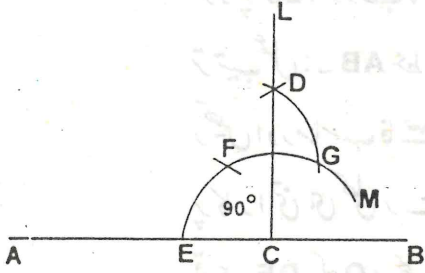

### مشق نمبر 6:

پروٹریکٹر کی مدد سے 90 درجے کا زاویہ بنائیں۔  
ترتیب عمل :- AB خط پر کوئی نقطہ C لیں  
پروٹریکٹر کا مرکزی نشان نقطہ C پر اس طرح رکھیں کہ پروٹریکٹر کا نچلا کنارہ خط AB کے ساتھ منطبق ہو جائے۔ پروٹریکٹر پر لگے ہوئے 90 درجے کے نشان کے سامنے کاغذ پر پنسل سے نشان D لگائیں اور پروٹریکٹر کو اٹھا لیں۔ نقطہ D اور C کو ملاتے ہوئے خط کھینچیں۔ پس ACD یا BCD 90 درجے کا مطلوبہ زاویہ ہے۔  
جیسا کہ عمل نمبر 2 سے ظاہر ہے۔

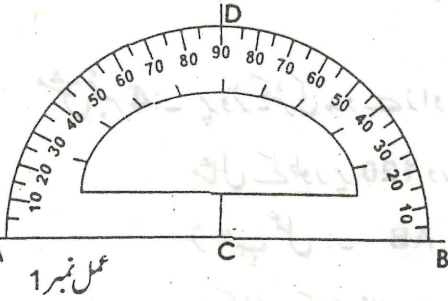

عمل نمبر 1

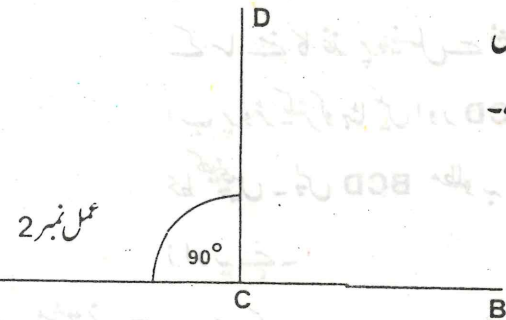

عمل نمبر 2



## جیومیٹرکل اشکال اور ان کی بناوٹ

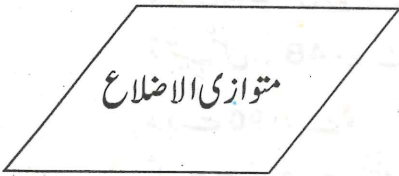
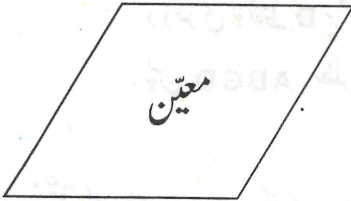
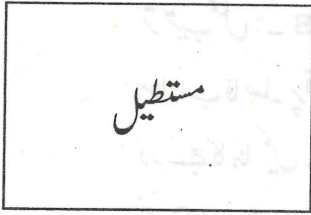
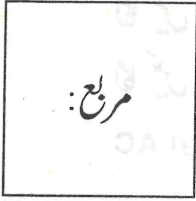
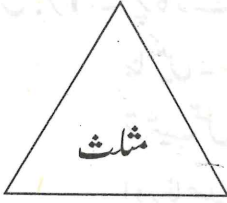

دائرہ

مثلث، مربع، مستطیل، معین، متوازی الاضلاع اور دائرہ جیومیٹرکل اشکال کہلاتی ہیں۔ ہر شکل کی پہچان اور بناوٹ علیحدہ علیحدہ ہوتی ہے۔  
تعریف۔

(i) مثلث:- تین خطوط مستقیم (اضلاع) سے گھری ہوئی شکل کو مثلث کہتے ہیں۔ اس کے نیچے والے خط کو قاعدہ کہتے ہیں۔

(ii) مربع:- ایسی شکل جس کے چاروں اضلاع برابر اور

چاروں زاویے قائمہ ہوں، اسے مربع کہتے ہیں۔

(iii) مستطیل:- ایسی شکل جس کا طول عرض سے زیادہ، مقابل

کے اضلاع برابر اور چاروں زاویے قائمہ ہوں مستطیل

کہلاتی ہے۔

(iv) معین:- ایسی چوکور شکل جس کے چاروں اضلاع برابر

ہوں اور کوئی ایک زاویہ بھی 90 درجے کا

نا ہو وہ معین کہلاتی ہے۔

(v) متوازی الاضلاع:- ایسی شکل جس کے آمنے سامنے کے اضلاع

برابر ہوں۔ اور کوئی زاویہ بھی 90 درجے کا نہ ہو،

متوازی الاضلاع کہلاتی ہے۔

(vi) دائرہ:- وہ شکل جو ایک گول لکیر (محیط) سے گھری

ہوئی ہو اور اس کے اندر ایک ایسا نقطہ ہو

جو محیط سے یکساں فاصلے پر ہو، دائرہ کہلاتی

ہے۔ نقطہ سے مرکز اور مرکز سے محیط تک کے

فاصلہ کو نصف قطر کہتے ہیں۔

مشق نمبر 1:- پرکار کے ذریعے AB خط پر مثلث مساوی الاضلاع بنائیں۔

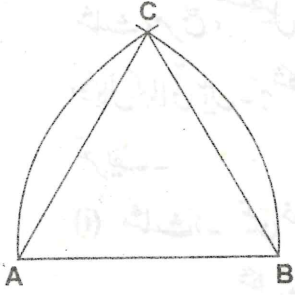

ترتیب عمل:- AB خط کھینچیں۔ نقطہ A پر پرکار رکھیں اور فاصلہ AB جتنی پرکار کھول کر اوپر کی طرف قوس لگائیں۔ اسی فاصلہ سے نقطہ B پر پرکار رکھ کر قوس لگائیں۔ جو پہلی قوس کو نقطہ C پر قطع کرے۔ اب AC اور BC کو ملائیں۔ پس ABC مطلوبہ مثلث ہے۔

مشق نمبر 2:- پرکار کے ذریعے AB خط پر ایک مربع بنائیں۔

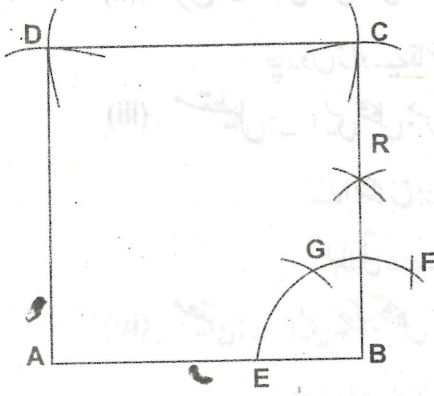

ترتیب عمل:- AB خط کھینچیں۔ نقطہ B پر پرکار رکھ کر مناسب فاصلہ پر قوس EF لگائیں۔ ABC زاویہ  $90^\circ$  درجے کا بنائیں۔ AB فاصلے کے برابر BC قطع کریں۔ پھر A اور C سے AB خط کے برابر قوسیں لگائیں جو ایک دوسری کو نقطہ D پر قطع کریں۔ AD'CD کو ملائیں۔ پس ABCD مطلوبہ مربع ہے۔

مشق نمبر 3:- پرکار کے ذریعے AB خط پر ایک مستطیل بنائیں جس کا عرض BC بھی دیا ہوا ہے۔

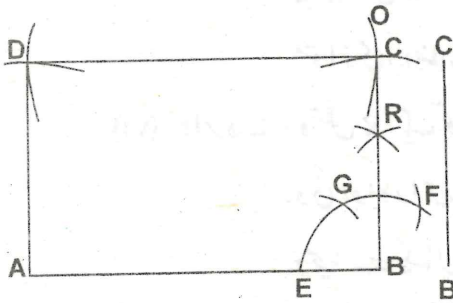

ترتیب عمل:- AB خط کے نقطہ B پر زاویہ ABO پر کار کی مدد سے  $90^\circ$  درجے کا بنائیں۔ BC کے برابر پرکار کھول کر BO کو نقطہ C پر قطع کریں۔ BC فاصلے کے مطابق پرکار کھول کر نقطہ A سے اوپر کی طرف ایک قوس لگائیں۔ AB کے برابر پرکار کھول کر نقطہ C سے پہلی قوس کو نقطہ D پر قطع کریں۔ AD اور CD کو ملائیں۔ پس ABCD مطلوبہ مستطیل ہے۔

مشق نمبر 4:- AB خط پر ایک معین بنائیں جس کا ایک زاویہ 60 درجے کا معلوم ہے۔

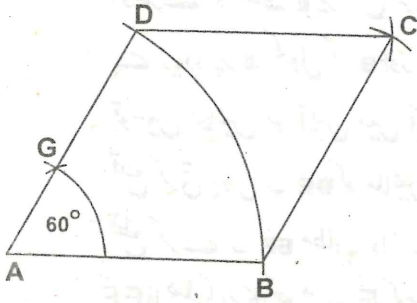
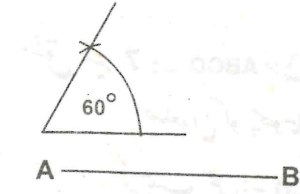

ترتیب عمل :- AB خط کھینچیں۔ نقطہ A پر پرکاری مدد سے 60 درجے کا زاویہ بنائیں۔ نقطہ A سے AB فاصلے پر قوس لگائیں جو زاویہ کے بازو کو نقطہ D پر قطع کرے۔ پرکاری اتنی کھلی رہے نقاط B اور D سے باری باری دو قوسیں لگائیں جو ایک دوسری کو نقطہ C پر قطع کریں۔ BC اور DC کو ملائیں۔ پس ABCD مطلوبہ معین ہے۔

مشق نمبر 5:- AB خط پر ایک متوازی اضلاع بنائیں جس کا ایک زاویہ 60 درجے اور چھوٹا ضلع p دیا ہوا ہے۔

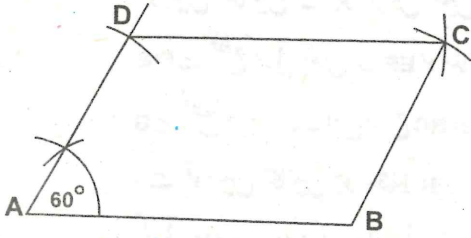
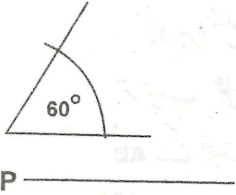

ترتیب عمل :- AB خط کھینچیں۔ نقطہ A پر پرکاری سے 60 درجے کا زاویہ بنائیں۔ AD برابر p قطع کریں۔ نقطہ B سے AD کے برابر ایک قوس لگائیں۔ اب AB کے برابر نقطہ D سے قوس لگائیں جو پہلی قوس کو C پر قطع کرے۔ اب DC اور BC کو ملائیں۔ پس ABCD مطلوبہ متوازی الاضلاع ہے۔

مشق نمبر 6:- ایک دائرہ بنائیں جس کا نصف قطر AB دیا ہوا ہے۔

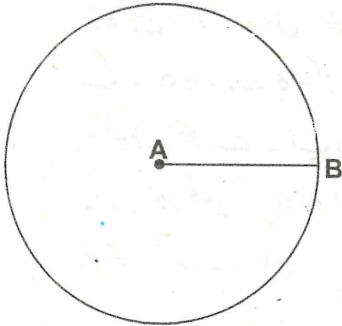

ترتیب عمل :- AB دیا ہوا نصف قطر کھینچیں۔ AB کے برابر پرکاری کھولیں۔ A کو مرکز مان کر دائرہ لگائیں۔ پس یہی مطلوبہ دائرہ ہے۔

مشق نمبر 7 :- ABCD مربع کے اندر دائرہ کھینچیں جو چاروں ضلعوں کو چھوتا ہوا گزرے۔

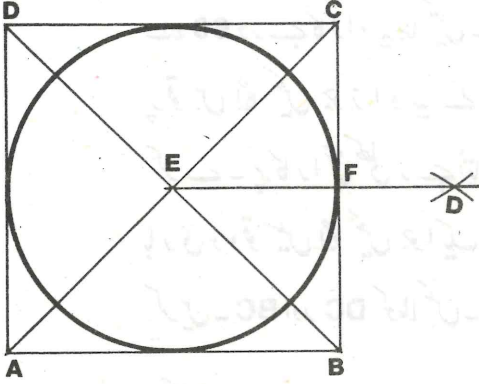

ترتیب عمل :- ABCD مربع کے وتروں کو ملائیں جو ایک دوسرے کو نقطہ E پر قطع کریں۔ BC خط کے نصف سے زیادہ پر کار کھول کر B اور C نقاط سے باری باری دو قوسیں لگائیں جو آپس میں ایک دوسری کو نقطہ D پر قطع کرتی ہوں۔ DE کو ملائیں جو BC خط کو نقطہ F پر قطع کرے۔ EF مطلوبہ دائرے کا نصف قطر ہے۔ EF فاصلے کی پر کار کھولیں۔ E کو مرکز مان کر EF کی دوری پر دائرہ لگائیں جو مربع کے چاروں اضلاع کو چھوتا ہوا گزرے گا۔

مشق نمبر 8 :- ABC مثلث مساوی الاضلاع کے اندر دائرہ کھینچیں جو ہر ضلع کو چھوتا ہوا گزرے۔

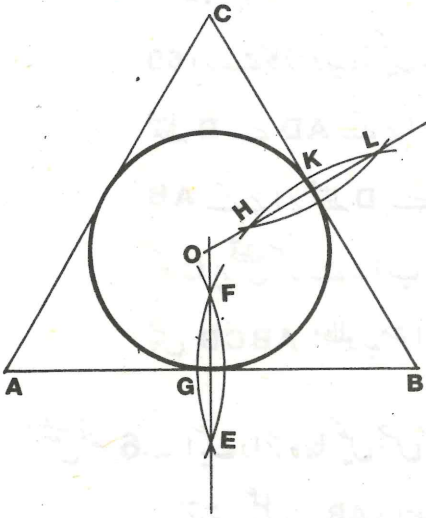

ترتیب عمل :- ABC مثلث مساوی الاضلاع کے ضلع AB کے نصف سے زیادہ پر کار کھول کر نقاط B, A سے دو قوسیں لگائیں۔ جو آپس میں ایک دوسری کو نقطہ F'E پر قطع کرتی ہوں۔ EF کو ملائیں تو یہ خط AB کو نقطہ G پر قطع کرتا ہے۔ اس طرح BC خط کے دونوں نقاط B اور C سے قوسیں لگائیں جو نقاط L'H پر ایک دوسرے کو قطع کرتی ہوں۔ HL کو ملانے سے یہ خط BC کو نقطہ K پر قطع کرتا ہے۔ EF اور HL کو ملاتے ہوئے آگے بڑھائیں تو دونوں خط نقطہ O پر قطع کریں گے۔ O دائرے کا مرکز ہے اور OG یا OK مطلوبہ دائرہ کا نصف قطر ہے۔ اب O کو مرکز مان کر OK یا OG کے برابر پر کار کھول کر دائرہ لگائیں جو مثلث کے ہر ضلع کو چھوتا ہوا گزرے گا۔

## ڈیزائن (DESIGN)

## جیومیٹریکل ڈیزائن :-

چند جیومیٹریکل اشکال کا ایسا مجموعہ جن کی ترتیب سے جاذب نظر نمونہ بنے ، اسے جیومیٹریکل ڈیزائن کہتے ہیں ۔ اس کی بنیاد جیومیٹریکل اشکال پر ہوتی ہے مثلاً مثلث ، مستطیل ، مربع ، دائرہ ، خمس ، سدس ، وغیرہ ۔ ان اشکال کو مختلف انداز سے مرتب (compose) کرنے سے جیومیٹریکل ڈیزائن بنتا ہے ۔

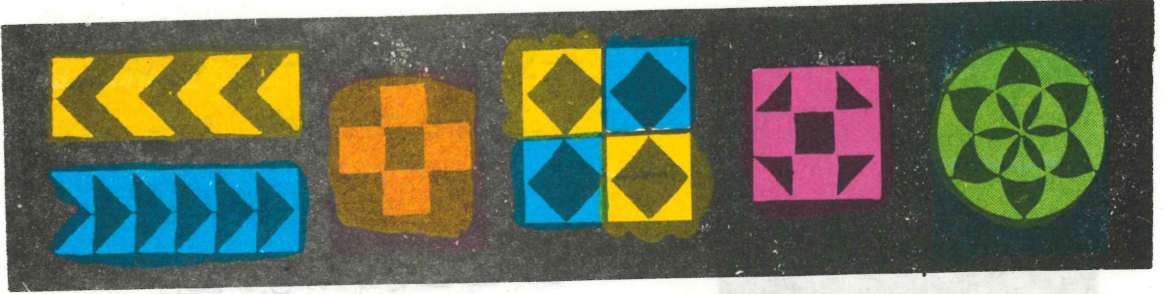

ڈیزائن کی خوبصورتی میں رنگ اہم کردار ادا کرتے ہیں۔ اس لیے آپ کو ان کی تفصیل کے متعلق علم ہونا چاہیے۔ رنگ عام طور پر رنگین پینسلوں کی شکل میں چھوٹے بڑے سائز کی ٹیوبوں میں، یا ڈبے کے اندر چھوٹی چھوٹی ٹکیوں کی شکل میں یا شیشیوں کے اندر یا پاؤڈر کی شکل میں بنے بنائے بازار سے باسانی مل جاتے ہیں ۔

## بنیادی رنگ (Primary Colours)

یہ بنیادی رنگ ہوتے ہیں۔ جو بذات خود کسی بھی رنگ کے ملنے سے نہیں بنتے۔



ان رنگوں کی تعداد تین ہے۔ سرخ، نیلا اور پیلا۔ مزید رنگ بنانے کے لیے ان تین رنگوں کو باری باری آپس میں ملاتے ہیں۔ جن سے نئے نئے رنگ بنتے جاتے ہیں۔

شک نمبر ۱ - مربع - مستطیل - مثلث - دائرہ اور  
 نصف دائرہ کی اشکال بنا کر کسی ایک ایک رنگ سے مکمل  
 کریں -

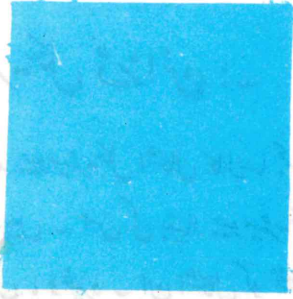

مربع

ترتیب عمل :

بنی ہوئی اشکال کے مطابق پنسل اور پیمانے

سے مربع - مستطیل - مثلث بنائیں -

شکل کے مطابق پرکار سے دائرہ کھینچیں -

شکل کے مطابق پرکار اور پیمانے سے نصف

دائرہ بنائیں -

مربع - مستطیل - مثلث - دائرہ اور نصف

دائرہ میں علیحدہ علیحدہ رنگ بھریں -



مستطیل

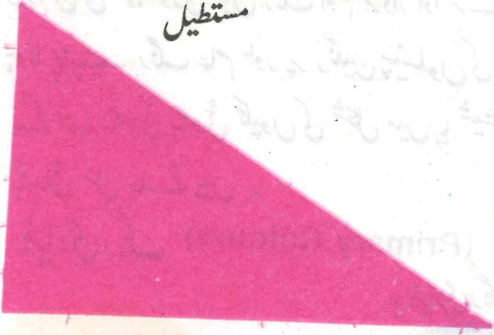

مثلث

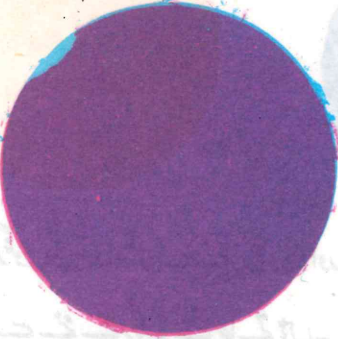

دائرہ



نصف دائرہ

مشق نمبر 2 - مربع میں گراف بنائیں اور متبادل خانوں میں رنگ بھریں۔

ترتیب عمل:

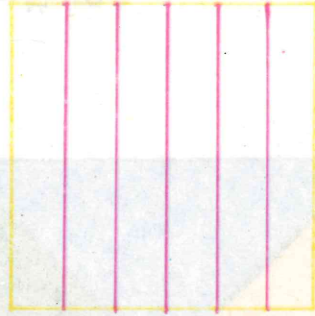

عمل نمبر 1

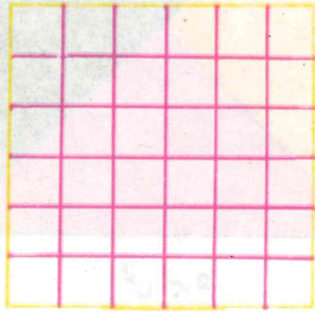

عمل نمبر 2

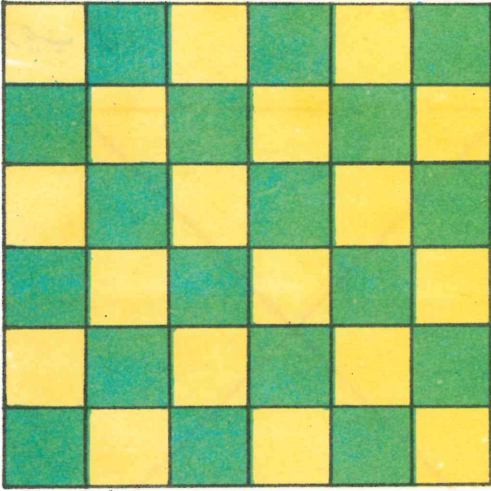

عمل نمبر 3

مشق نمبر 3: مستطیل میں گراف بنائیں اور اس میں خاص ترتیب سے نمونہ بنا کر رنگ بھریں۔

ترتیب عمل:

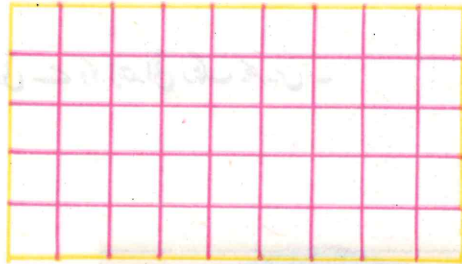

عمل نمبر 2

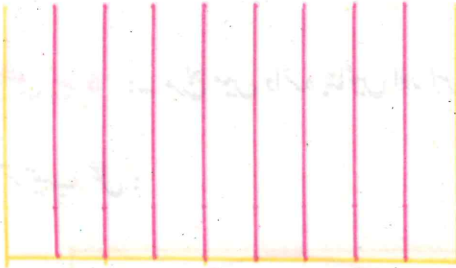

عمل نمبر 1

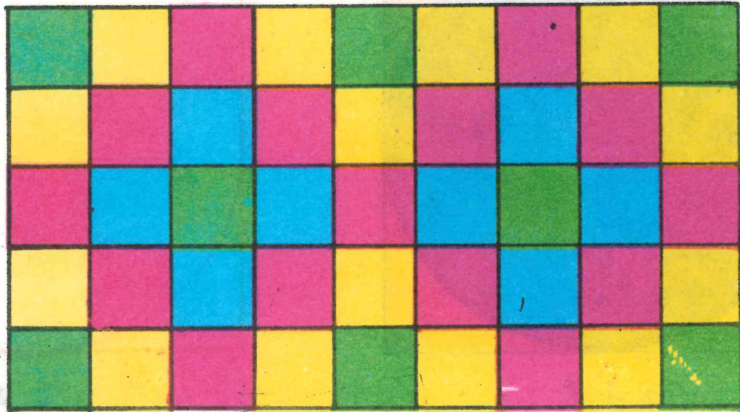

عمل نمبر 3

مشق نمبر 4 :- مربع کی وتری تقسیم کریں اور اس میں رنگدار کاغذ چسکائیں۔

ترتیب عمل:

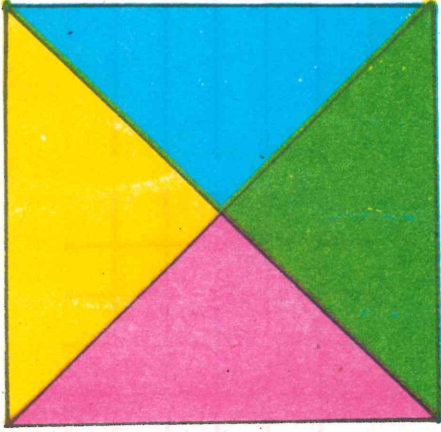

عمل نمبر 2

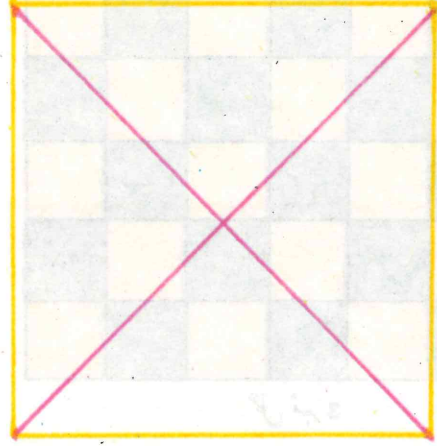

عمل نمبر 1

مشق نمبر 5 :- مربع میں دائرہ بنائیں اور اس میں کوئی سے دو ابتدائی رنگ بھریں۔

ترتیب عمل:

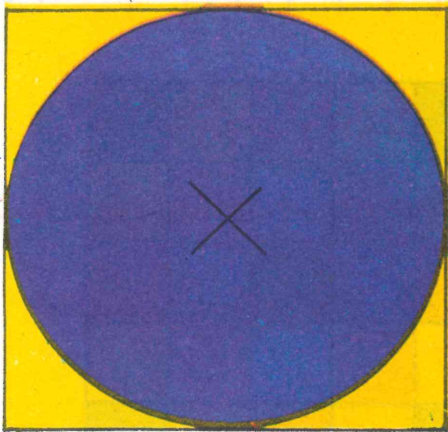

عمل نمبر 2

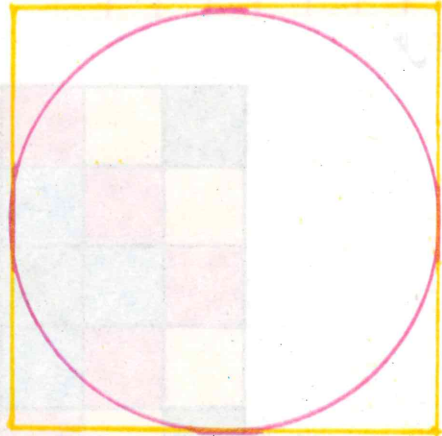

عمل نمبر 1



**مشق نمبر 6 :-** دائرے کو چھ برابر حصوں میں تقسیم کریں اور کوئی ایک ابتدائی رنگ بھریں۔

ترتیب عمل :

6 سینٹی میٹر نصف قطر کا دائرہ کھینچیں۔

دائرہ کو چھ برابر حصوں میں تقسیم کریں۔

کوئی ایک ابتدائی رنگ بھر کر دیا ہوا ڈیزائن

تیار کریں۔

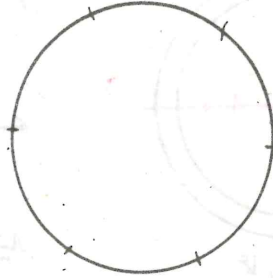

عمل نمبر 1

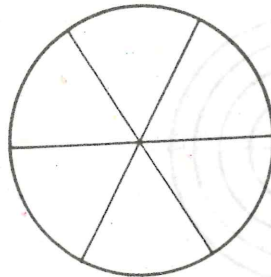

عمل نمبر 2

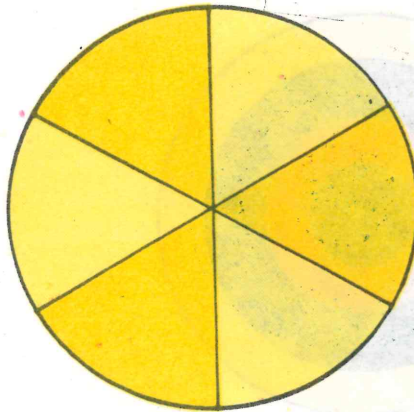

عمل نمبر 3

**مشق نمبر 7:** ایک دائرے میں تین یا چار ہم مرکز دائرے لگائیں اور ان میں تین مختلف ابتدائی رنگ

بھریں۔

ترتیب عمل:

6 سینٹی میٹر نصف قطر کا ایک دائرہ

لگائیں۔

بڑے دائرے میں مزید 3 ہم مرکز دائرے

لگائیں۔

تین مختلف ابتدائی رنگ بھر کر ڈیزائن تیار

کریں۔

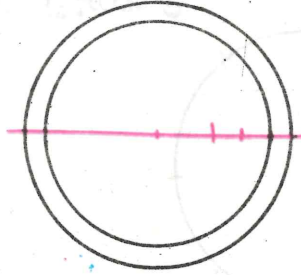

عمل نمبر 1

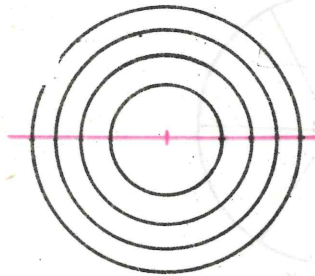

عمل نمبر 2

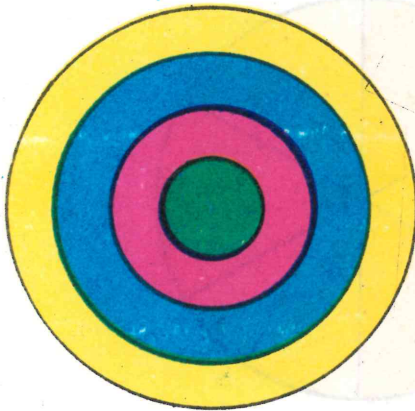

عمل نمبر 3

## (HANDI CRAFT) فنونِ عملی

ہاتھوں سے یا دستی آلات سے مختلف کارآمد چیزیں بنانے کو ہینڈی کرافٹس یا فنونِ عملی کہتے ہیں۔ فنونِ عملی میں عام

طور پر لکڑی، لوہا، مٹی، چمڑا، دھاگا، کاغذ اور گھریلو استعمال شدہ فالتو ایشیا وغیرہ سے چیزیں تیار کی جاتی ہیں۔

یہ مضمون اس لیے شامل کیا گیا ہے کہ آپ کو کچھ ایسی بنیادی مہارتیں حاصل ہو جائیں۔ اور آپ اس قابل ہو جائیں

کہ فالتو کاغذ، گتا، مٹی، کپڑا اور اُون وغیرہ سے کارآمد اور دلچسپ ایشیا بنا سکیں۔ اس سے آپ کی تخلیقی قوتوں کو جلا ملے گی اور

آپ میں کام کرنے کا شوق، خود اعتمادی اور محنت کی عظمت کا احساس پیدا ہوگا۔

اس جماعت میں آپ جو ایشیا عملی طور پر بنائیں گے وہ درج ذیل ہیں:

1- کاغذ کو دوہرا کر کے لفافہ۔ عید کارڈ۔ کشتی۔ ہوائی جہاز وغیرہ تیار کرنا۔

2- کاغذ کی کٹائی کر کے ماسک، پتنگ اور چٹائی وغیرہ تیار کرنا۔

3- رنگوں سے ابری وغیرہ تیار کرنا۔

4- مٹی سے سیب، کیلا، بیگن اور کدو وغیرہ بنانا۔

## کاغذ سے لفافہ تیار کرنا (Making Envelope by Paper Folding)

سامان: پیمانہ ، پنسل ، قینچی ، کاغذ اور گوند وغیرہ

نمبر شمار	تکنیکی اقدامات	کلیدی نکات
-1	200x300 ملی میٹر کا کاغذ لیں۔	
-2	کاغذ پر لمبائی اور چوڑائی کے رخ مرکزی خط لگائیں۔	1- پنسل کا سکہ باریک ہونا چاہیے
-3	لمبائی کے رخ مرکزی نشان سے 70 ملی میٹر دائیں اور بائیں طرف نشان لگائیں۔	
-4	چوڑائی کے رخ مرکزی نشان سے دائیں اور بائیں نشان لگائیں۔	
-5	مرکزی لائینوں کے متوازی لگے ہوئے نشانوں سے خطوط کھینچیں۔ عمل نمبر 2	
-6	باہر کے فالتو کونے قینچی سے کاٹیں۔	2- خطوط پر قینچی سے صحیح کٹائی کریں۔
-7	کونے کاٹ کر گول کریں اور مختلف تہوں کے لیے نمبر لگائیں۔	
-8	حصہ نمبر 1 کو اندر کی طرف موٹیں۔ عمل نمبر 2	
-9	حصہ نمبر 2 کو اندر کی طرف موٹیں۔ عمل نمبر 3	
-10	اسی طرح نمبر 3 کو اندر کی طرف موٹیں۔	
-11	ان تینوں سطحوں کے کناروں کو گوند لگا کر جوڑیں۔	3- گوند کا مناسب استعمال کریں۔
-12	حصہ نمبر 4 کو اندر کی طرف موٹیں اور کھلا چھوڑ دیں۔ لفافہ تیار ہے۔ عمل نمبر 4	

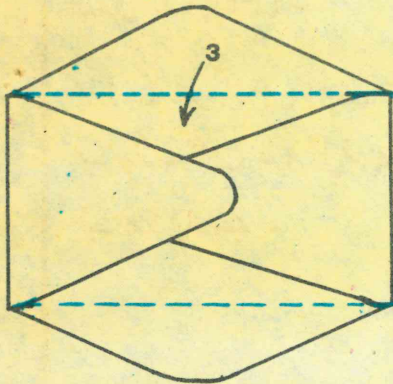
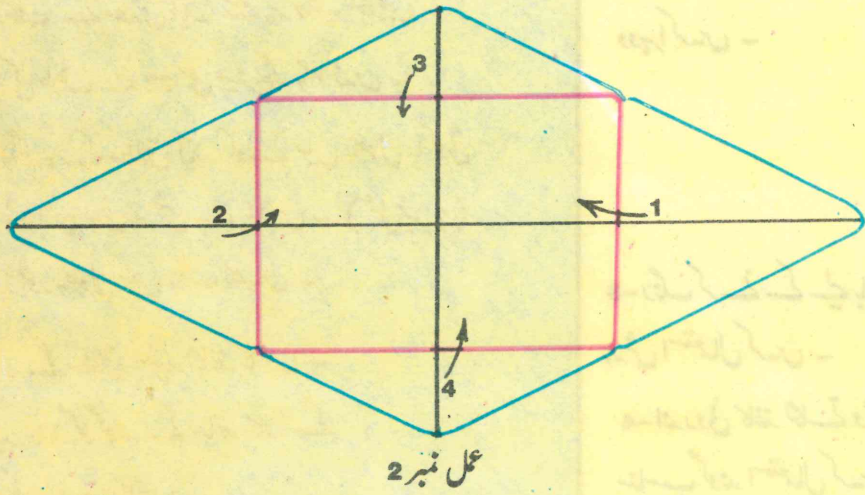
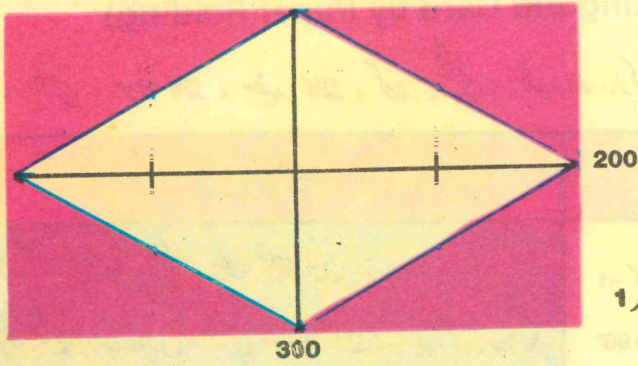

عمل نمبر 3

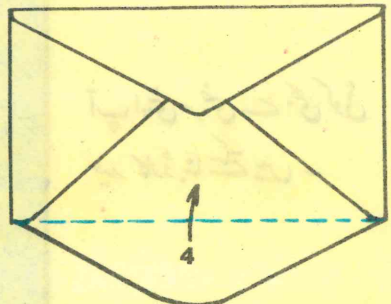

عمل نمبر 4

کاغذ سے عید کارڈ بنانا  
(Making Eid Card by Paper Folding)

سامان:- پیمانہ ، پنسل ، موٹا کاغذ ، سفید کاغذ ، گوند ، قینچی ، رنگ دار مارکر ، واٹر کلر ، برش وغیرہ ۔

نمبر شمار	تکمیلی اقدامات	کلیدی نکات
-1	210x170 ملی میٹر کا ایک موٹا کاغذ لیں ۔	1- کاغذ کے چاروں کونے
-2	کاغذ پر چوڑائی کے رخ مرکزی نشان لگائیں ۔ (عمل نمبر 1)	90° درجے میں ہوں ۔
-3	کاغذ کے مرکزی نشان سے دوہرا کریں ۔ (عمل نمبر 2)	2- کاغذ صحیح نشان سے
-4	ڈرائنگ کے مطابق ایک حصے پر حاشیہ لگائیں ۔	دوہرا کریں ۔
-5	نیچے کی طرف سے 25 ملی میٹر جگہ چھوٹیں ۔	
-6	ڈرائنگ کے مطابق ایک کونے میں پھول یا کوئی اور ڈیزائن اپنی مرضی سے بنائیں ۔ (عمل نمبر 3)	
-7	کارڈ اور پھول میں رنگ بھریں ۔	3- رنگ کرنے کے لیے باریک
-8	سائز کے مطابق سفید کاغذ کاٹیں ۔	برش استعمال کریں ۔
-9	سفید کاغذ کو گوند کے ساتھ کارڈ کے اندر کی طرف چپکائیں ۔	4- اندرونی کاغذ لگاتے وقت
-10	کارڈ کے باہر مرکز میں یا جہاں مناسب ہو عید مبارک لکھیں ۔ (عمل نمبر 4)	مناسب گوند استعمال کریں ۔
-11	عید کارڈ تیار ہے ۔	آپ اپنی مرضی سے بھی کوئی عید کارڈ بنا سکتے ہیں ۔



عمل نمبر 1

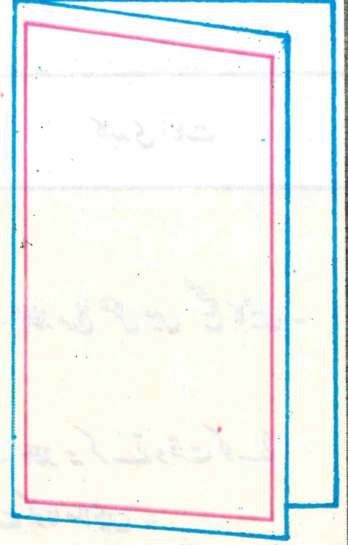

عمل نمبر 2



عمل نمبر 4

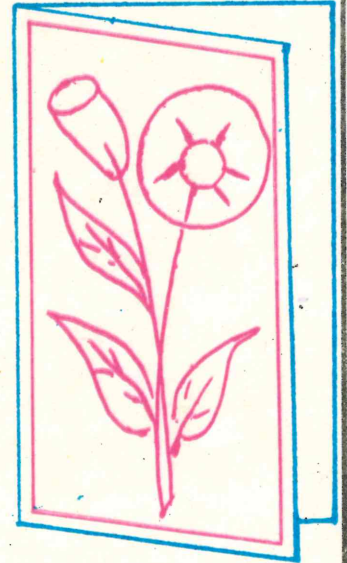

عمل نمبر 3

# کاغذ سے کشتی بنانا

(Making Boat by Paper Folding)

سامان:- پیمانہ ، پنسل ، قینچی ، سادہ کاغذ وغیرہ

کلیدی نکات	تکمیلی اقدامات	نمبر شمار
	ایک کاغذ لیں -	-1
1- کاغذ مربع شکل میں صحیح کاٹیں -	اُس کو مربع شکل میں قینچی سے کاٹیں -	-2
	کاغذ کو درمیان سے دوہرا کریں - (عمل نمبر 1)	-3
2- کاغذ تہ کرتے وقت کونے سے کونا ملائیں -	نمبر 2 سے شکل کے مطابق دوسرے رخ کو دوہرا کریں (عمل نمبر 2)	-4
	نمبر 3 سے وتری رخ میں ایک کاغذ کو موٹس - (عمل نمبر 3)	-5
	باقی سب کی سب تہیں دوسری طرف موٹس - (عمل نمبر 4)	-6
	شکل کے مطابق وتری مقام سے نمبر 5,6 سے باہر کو پھیلائیں - (عمل نمبر 5)	-7
	AB کونے آپس میں ملائیں - (عمل نمبر 6)	-8
	نمبر 7 اور نمبر 8 سے کونے پکڑ کر باہر کو کھینچیں -	-9
	کشتی تیار ہے - (عمل نمبر 7)	



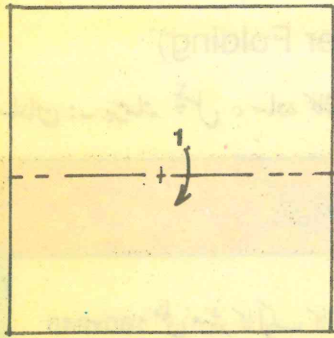

عمل نمبر 1

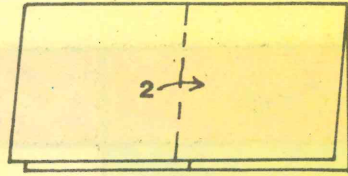

عمل نمبر 2

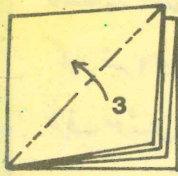

عمل نمبر 3

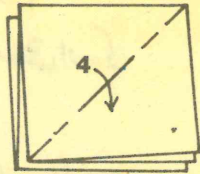

عمل نمبر 4

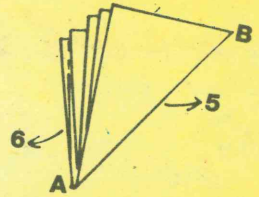

عمل نمبر 5

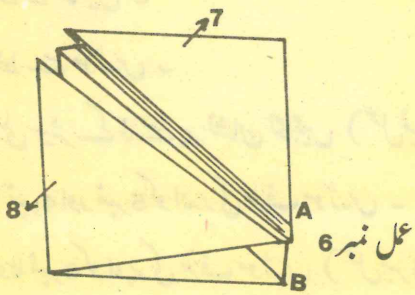

عمل نمبر 6

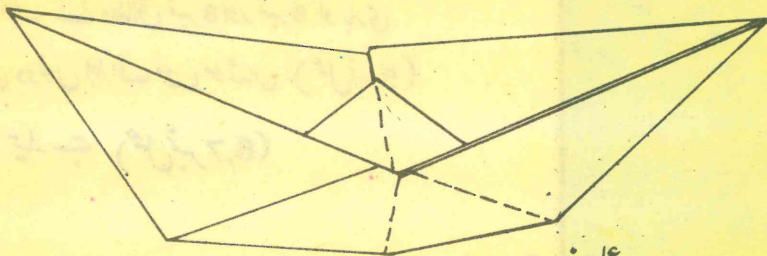

عمل نمبر 7

## کاغذ سے جہاز بنانا (Making Aeroplane by Paper Folding)

سلمان :- پیمانہ پشیل ، سادہ کاغذ قینچی وغیرہ

کلیدی نکات	تکمیلی اقدامات	نمبر شمار
1- کاغذ مستطیل شکل میں صحیح کاٹیں -	160x240 ملی میٹر کا ایک کاغذ لیں -	-1
	کاغذ پر لمبائی کے رخ مرکزی نشان لگائیں -	-2
	لمبائی کے رخ ڈرائنگ کے مطابق 80 ملی میٹر کے فاصلے پر نشان لگائیں (عمل نمبر 1)	-3
2- کاغذ صحیح نشان سے دوہرا کریں -	کونہ نمبر 1 اور نمبر 2 شکل کے مطابق اندر کی طرف موٹیں (عمل نمبر 2)	-4
	موڑے ہوئے کونوں سے آگے 20 ملی میٹر پر BC خط لگائیں -	-5
	BC خط سے موٹیں -	-6
	80 ملی میٹر کے فاصلے پر نشان لگائیں (عمل نمبر 3)	-7
	کونا نمبر 4 اور نمبر 5 کو اندر کی طرف موٹیں -	-8
	پھر کونا نمبر 6 کو اوپر کی طرف موٹیں (عمل نمبر 4)	-9
	اب مرکزی خط سے نمبر 7 کو پچھلی طرف موٹیں -	-10
	ڈرائنگ کے مطابق نمبر 8 اور نمبر 9 کو باری باری دونوں اطراف میں موٹیں (عمل نمبر 5)	-11
	جہاز تیار ہے (عمل نمبر 6,7)	-12

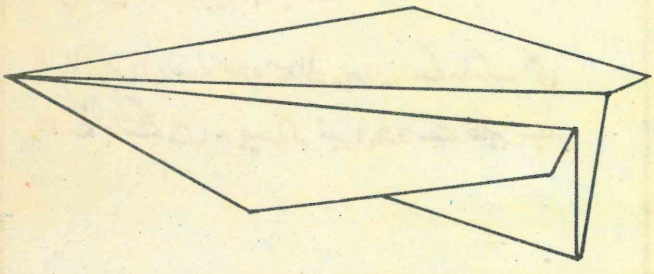
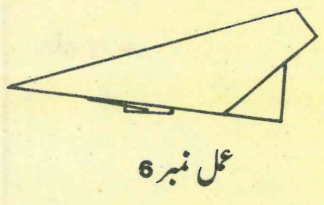
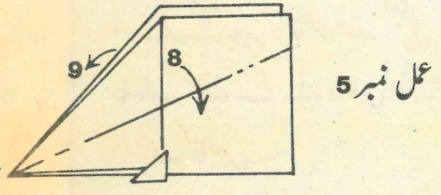
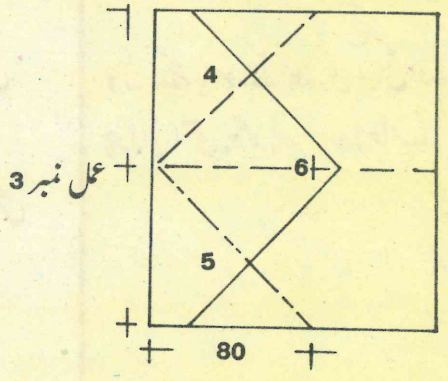
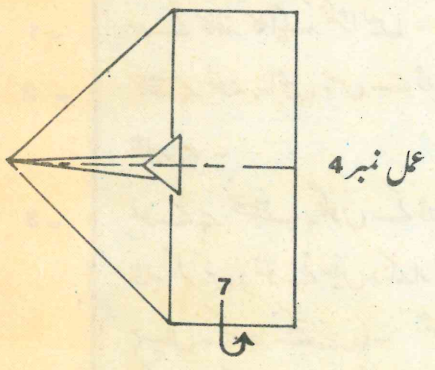
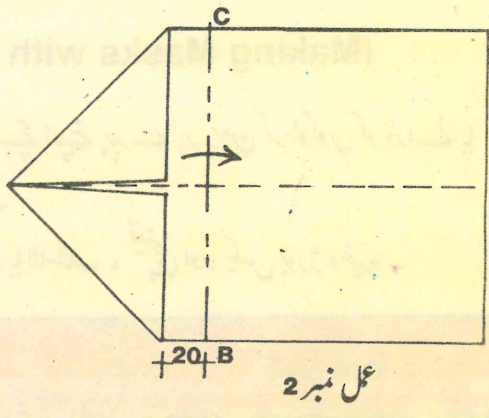
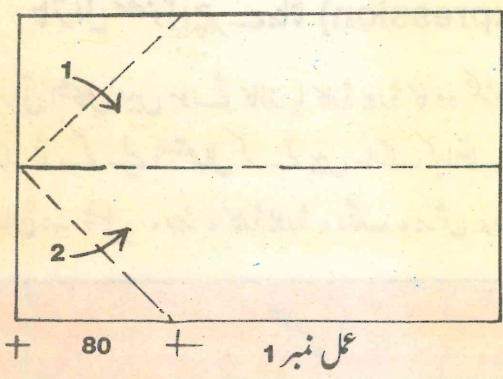

## تاثراتی مصنوعی چہرے بنانا (Making Masks with Expression)

تاثراتی اشکال میں موٹے کاغذ یا کارڈ بورڈ کا وہ ٹکڑا جو بچے اپنے چہرے پر پہن کر لوگوں کو ڈرانے یا ہنسانے کے لیے استعمال کرتے ہیں ماسک کہلاتا ہے۔  
 سامان :- پنسل ، ربر ، کارڈ بورڈ ، رنگ ، برش ، دھاگہ یا الاسٹک ، قینچی اور بکس بورڈ وغیرہ۔

کلیدی نکات	تکنیکی اقدامات	نمبر شمار
	موٹے کاغذ کا ایک ٹکڑا لیں۔	- 1
1- گتے یا موٹے کاغذ کی لمبائی اور چوڑائی اتنی ہو کہ پورا چہرہ ڈھانپ سکے	کاغذ پر نمونہ بنائیں جس سے ڈر ، خوف ، غمی یا خوشی ظاہر ہو۔	- 2
	نمونے پر مختلف رنگوں کے ذریعے چہرے کے نقوش ظاہر کریں (نمونے میں رنگدار کاغذ کاٹ کر بھی چسپاں کیے جاسکتے ہیں)۔ عمل نمبر 1:	- 3
2 - دونوں سوراخوں کا فاصلہ آنکھوں کے درمیانی فاصلے کے برابر ہو۔	آنکھوں کے لیے سوراخ کریں۔	- 4
	نمونے کے باہر کا فالتو حصہ قینچی سے کاٹیں۔	- 5
	ماسک پہننے کے لیے داعیں اور بائیں دھاگہ یا الاسٹک ڈالیں۔	- 6
	اس طرح ماسک تیار ہو جائے گا۔	
	انسانی چہروں کے علاوہ حیوانی چہروں کے ماسک بھی بنائے جاسکتے ہیں۔ جیسا کہ نمبر 1,2,3 سے ظاہر ہے۔	



عمل نمبر 2



عمل نمبر 1

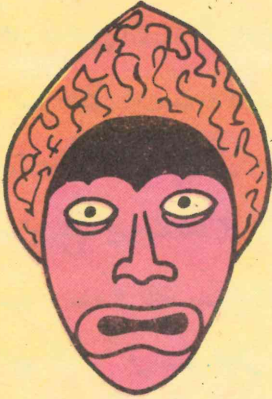

عمل نمبر 2



عمل نمبر 1

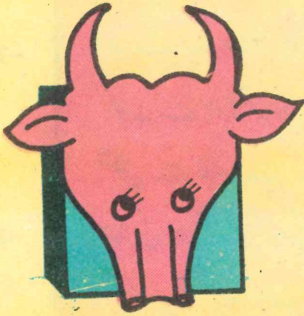

نمبر 3

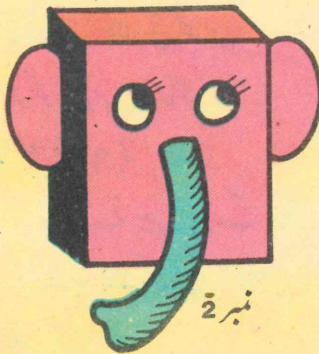

نمبر 2

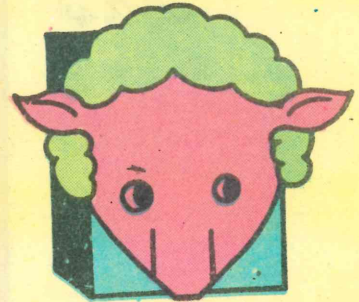

نمبر 1

## پتنگ بنانا (Making Kite)

سامان:- پیمانہ ، پنسل ، گڈی کاغذ ، قینچی ، گوند ، بانس کے دو تیر وغیرہ

نمبر شمار	تعمیلی اقدامات	کلیدی نکات
-1	گڈی کاغذ کا ایک چوکور ٹکڑا 225x225 ملی میٹر	
-2	کالیں - پتنگ بڑے سائز میں بھی بنا سکتے ہیں - بانس کا ایک تیار کردہ تیر کاغذ کے درمیان وتری	1- بانس کے تیروں کا تناؤ زیادہ نہ ہو -
-3	رُخ گوند سے چپکائیں (عمل نمبر 1) شکل کے مطابق تیر کے دونوں سروں اور درمیان	
-4	میں چھپیاں لگائیں - (عمل نمبر 1) دوسرا تیر پہلے تیر سے 50 ملی میٹر بڑا لیں -	
-5	تیر کے سرے کو کاغذ کے دائیں کونے پر رکھیں اور گوند لگا کر شکل کے مطابق پیسٹ دیں یہی عمل بائیں کونے پر کریں۔	2- پتنگ کے چاروں طرف گوند کے ساتھ دھاگہ لگائیں -
-6	تیر کو زیادہ مضبوط کرنے کے لیے دونوں کونوں پر چھپیاں لگائیں - (عمل نمبر 2)	
-7	دھاگے کے ساتھ باریک باریک کاغذ کی کتربیں گوند سے جوڑ کر دم تیار کریں - جیسا کہ شکل سے ظاہر ہے - (عمل نمبر 3)	3- کاغذ کا کنارہ دھاگے کے اوپر چڑھائیں -
-8	تیار کی ہوئی دم کو نیچے والے کونے میں تیر کے ساتھ گوند سے جوڑ دیں - اور اوپر کاغذ کی چھپی لگائیں - پتنگ تیار ہے - (عمل نمبر 4)	

(Making Mar) (کارتون)

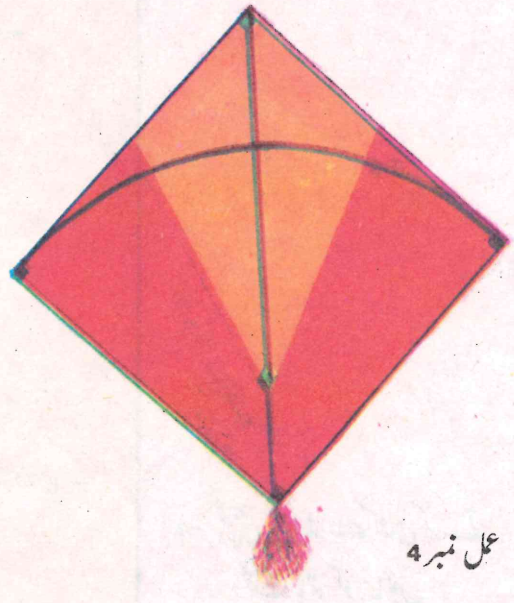
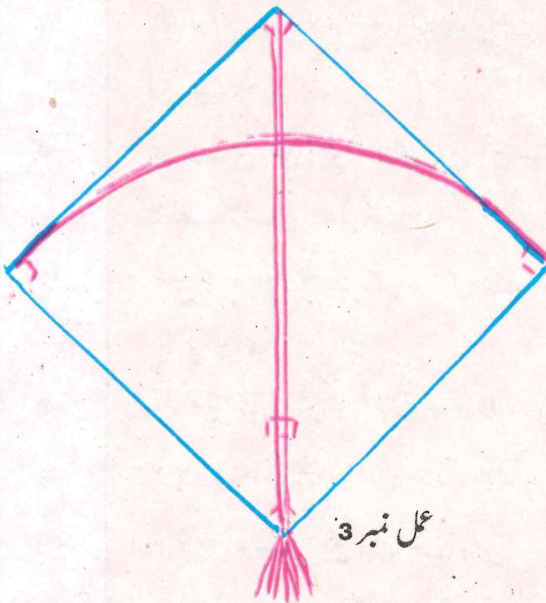
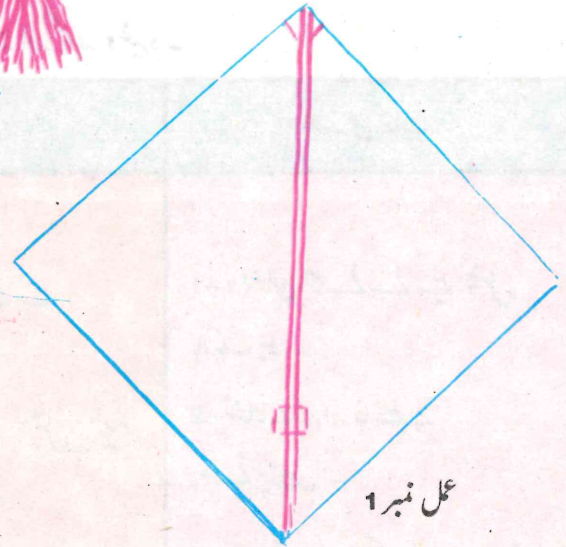
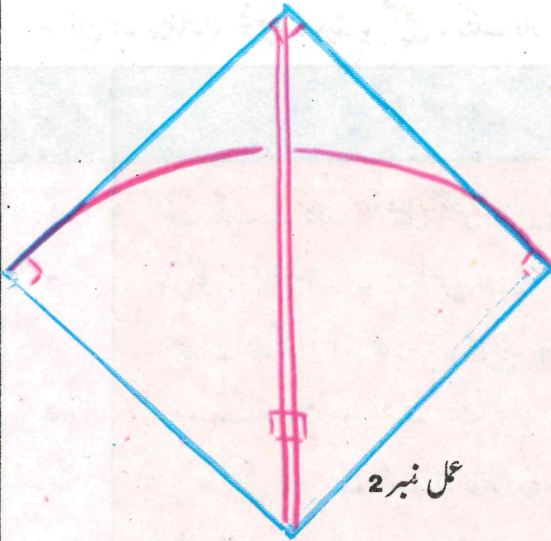

## چٹائی بنانا (Making Mat)

رنگ دار کاغذوں سے چٹائی بنانا بڑا دلچسپ اور تخلیقی کام ہے۔ اس جماعت میں آپ سادہ طریقے سے رنگ دار کاغذ کی کاٹی ہوئی پٹیوں سے چٹائی بنائیں گے۔  
سامان :- پیمانہ، پنسل، بلیڈ یا قینچی، رنگ دار کاغذ اور گوند وغیرہ۔

نمبر شمار	تکمیلی اقدامات	کلیدی نکات
-1	ایک رنگ دار کاغذ مستطیل شکل کا لیں۔	
-2	پٹی کی چوڑائی مقرر کر کے پنسل اور پیمانے سے نشانات لگا کر خطوط لکھیں (عمل نمبر 1)	1-1 نشان لگانے کے لیے پنسل باریک ہو۔
-3	بلیڈ کے ذریعے ایک طرف سے کاٹیں۔ (عمل نمبر 2)	2- نشانات برابر فاصلے پر ہونے چاہئیں۔
-4	اسی سائز کی دوسرے رنگ دار کاغذوں سے پٹیاں کاٹیں۔	3- تانے اور پیٹے کی پٹیاں چوڑائی میں برابر ہوں۔
-5	پھر ایک پٹی لیں۔ اور کٹے ہوئے پہلے کاغذ میں پٹی کو اس طرح گزاریں کہ ایک پٹی اوپر اور ایک پٹی نیچے ہو۔	
-6	پھر دوسری پٹی پہلی گزارے ہوئی پٹی کے مخالف گزاریں۔ (عمل نمبر 3)	
-7	اسی طرح باقی پٹیاں گزار کر شکل کے مطابق چٹائی پوری کریں۔	
-8	آخر میں ایک پٹی گوند کے ساتھ جوڑ دیں۔	
-9	تمام گزارے ہوئی پٹیوں کے سرے گوند سے جوڑ دیں۔	
-10	پھر فالتو سرے قینچی سے کاٹ دیں۔ چٹائی تیار ہے۔ (عمل نمبر 4)	4- قینچی یا بلیڈ سے کٹائی کرتے وقت ہاتھ کو چھائیں



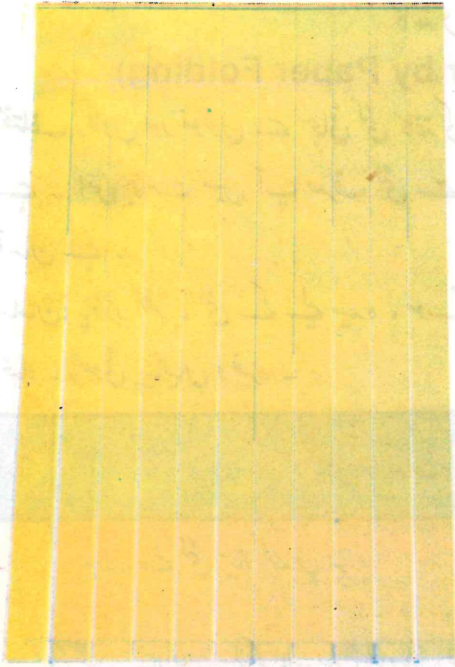

(عمل نمبر 2)

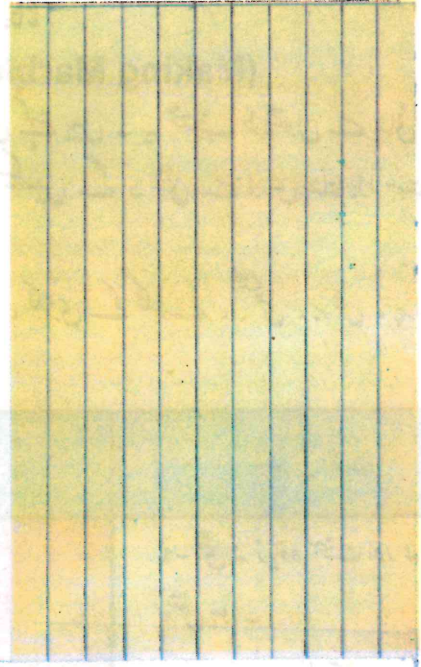

(عمل نمبر 1)

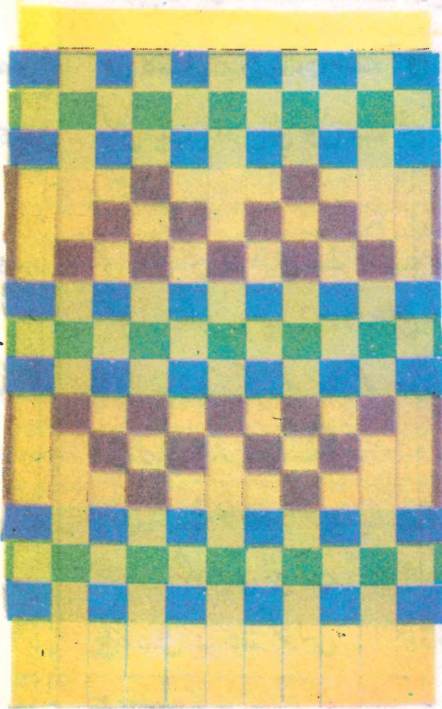

(عمل نمبر 4)

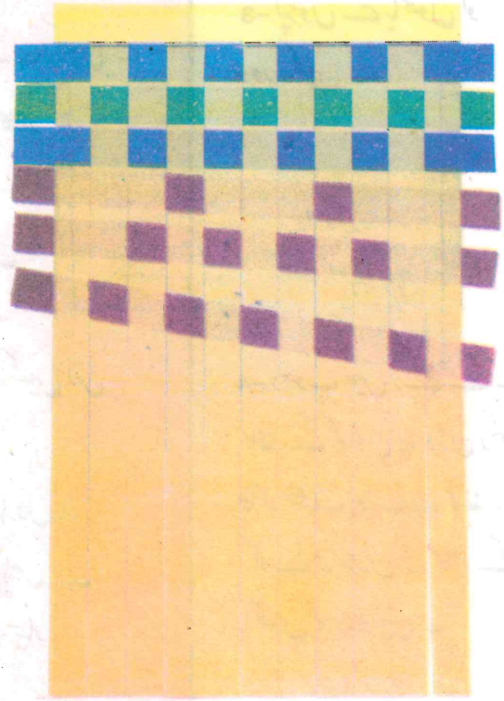

(عمل نمبر 3)

## کاغذ کی سادہ ابری بنانا

### (Making Marble Paper by Paper Folding)

مختلف رنگوں اور نمونوں سے سجائی گئی کاغذ کی سطح کو ابری کہتے ہیں۔ یہ مختلف طریقوں سے بنائی جاتی ہے۔ اس جماعت میں آپ صرف لٹی سے ابری بنانا سیکھیں گے۔ لٹی سے ابری بنانا بڑا سستا اور آسان ہے۔

سلمان: پاؤڈر کلر، لٹی کے لیے میدہ، موٹے سفید کاغذ، لکڑی کے ٹکڑے، کٹھی، برش، پرانے اخبار، چھوٹی پیالیاں وغیرہ۔

نمبر شمار	تکنیکی اقدامات	کلیدی نکات
-1	میدہ سے لٹی تیار کریں۔	1- لٹی نہ زیادہ سخت اور نہ زیادہ پتلی ہو۔
-2	چند پیالیاں لے کر ان میں لٹی ڈال لیں۔	2- کام سے پہلے آستین اوپر چڑھالیں۔
-3	ہر پیالی میں علیحدہ علیحدہ رنگ ملائیں۔	3- کپڑوں سے ہاتھوں کو دور رکھیں۔
-4	جس کاغذ کی ابری بنانا ہو اسے کسی ہموار جگہ پر رکھیں۔	
-5	کسی ایک یا دو پیالی میں سے لٹی لے کر کاغذ پر لگائیں۔	
-6	لگی ہوئی لٹی پر لکڑی کے ٹکڑے، انگلیوں، کٹھی، تنکوں وغیرہ سے ڈیزائن بنائیں۔	
-7	خشک ہونے کے لیے کاغذ کو دھوپ میں رکھیں اس طرح ابری تیار ہو جائے گی۔	4- دھوپ میں رکھنے کے لیے کاغذ کے کونوں پر وزن رکھیں تاکہ خشک ہونے پر کاغذ کے کونے نہ مڑیں۔ کام کے بعد ہاتھوں کو دھوئیں۔
	ابری بنانے کا دوسرا طریقہ یہ ہے کہ دو کاغذوں پر مختلف رنگوں کی لٹی سے دھبے ڈالیں اور آپس میں چپکا دیں۔ کاغذ کھولیں۔ از خود ڈیزائن تیار ہو جائے گا۔	

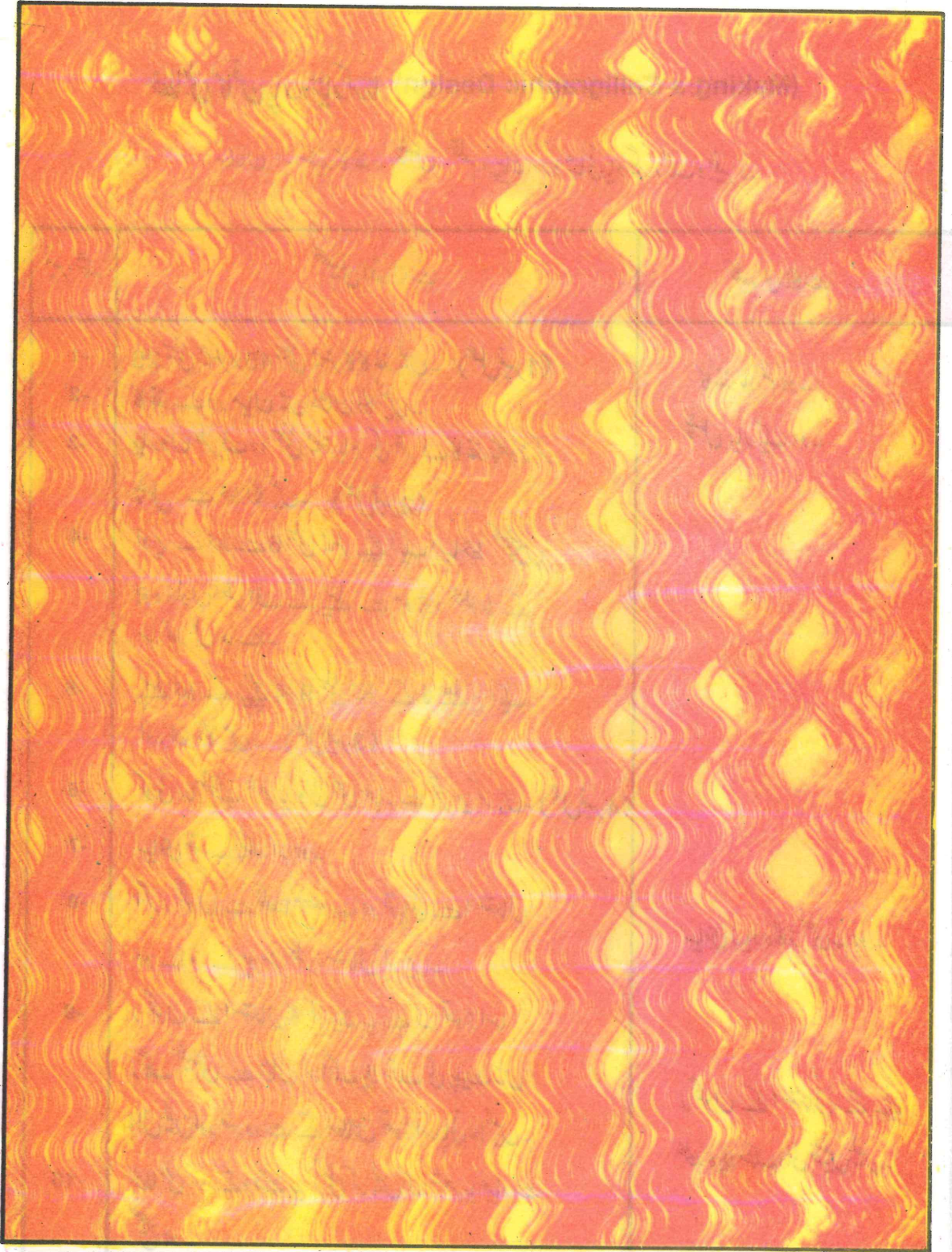

## خطاطی کافن پارہ تیار کرنا (Making a Calligraphic Design)

سامان :- سفید کاغذ، پنسل، قلم، پیمانہ، روشنائی یاد گیر رنگ وغیرہ۔

نمبر شمار	تکمیلی اقدامات	کلیدی نکات -
1-2-3-4-5-6-7-8-9-10	<p>25 سینٹی میٹر x 45 سینٹی میٹر کا کاغذ لیں۔ (عمل نمبر 1)</p> <p>کاغذ کے درمیان میں نشان لگائیں۔</p> <p>چاروں طرف دو سینٹی میٹر باہر کی طرف کاغذ چھوڑ کر پنسل سے خط لگائیں۔ (عمل نمبر 2)</p> <p>اوپر کے خط سے 6 سینٹی میٹر نیچے ایک ایسا خط کھینچیں جو دونوں اطراف کے پہلے سے موجود خطوط کے ساتھ مل جائے۔</p> <p>پہلے خط کے نیچے پھر 9 سینٹی میٹر کے فاصلے پر ایک اور خط لگائیں۔ (عمل نمبر 3)</p> <p>کوئی سا منتخب شعر یا کوئی بھی عبارت تحریر کریں۔ (عمل نمبر 4)</p> <p>سیاہی خوب چمکدار ہو۔</p> <p>اگر رنگوں سے لکھنا مطلوب ہو تو پانی سے استعمال ہونے والے پوسٹر کلر استعمال کریں۔</p> <p>رنگوں کے استعمال کا طریقہ یہ ہے کہ تھوڑا سا رنگ شیشی سے نکال کر الگ پلاسٹک کی پلیٹ میں ڈال لیں اور ضرورت کے مطابق تھوڑا سا پانی ملائیں۔</p> <p>خطاطی کرتے وقت یہ تسلی کر لیں کہ شعر یا عبارت صحیح ہو۔</p>	<p>کاغذ ملائم ہو۔</p> <p>پنسل باریک ہو۔</p> <p>سیاہی زیادہ گاڑھی نہ ہو۔</p> <p>رنگوں کے استعمال کے لیے علیحدہ پلاسٹک والی پلیٹیں لیں۔</p>

۲۵  
سنی طریط  
↑

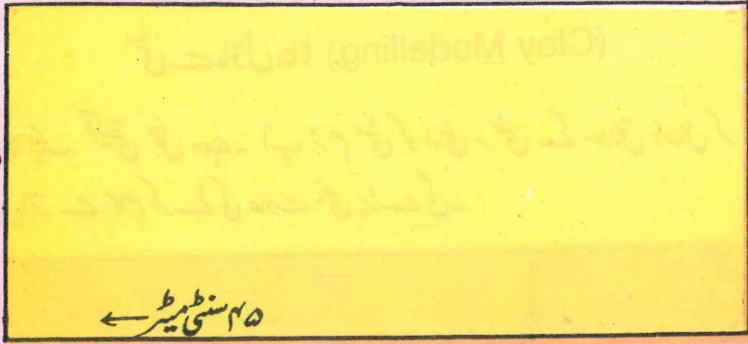

۲۵ سنی طریط  
←

عمل نمبر ۲۵

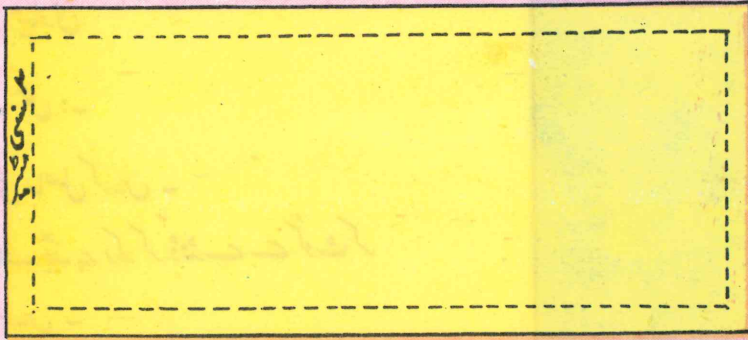

۲۵ سنی طریط  
↑

عمل نمبر ۲۵

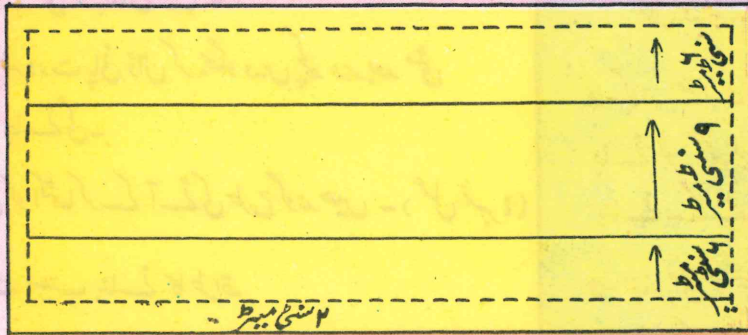

۱ سنی طریط  
↑  
۲ سنی طریط  
↑  
۳ سنی طریط  
↑

۲ سنی طریط

عمل نمبر ۲۵

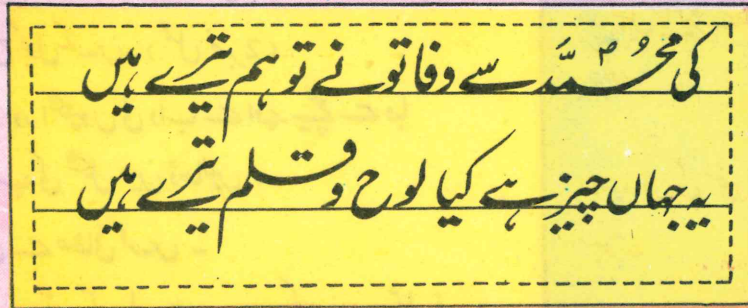

کی محرم سے وفاتوں تو ہم تیرے ہیں  
یہ جہاں چیز ہے کیا لوح و قلم تیرے ہیں

## مٹی سے ماڈل بنانا (Clay Modelling)

مٹی سے ماڈل بنانا ایک تخلیقی عمل ہے۔ آپ نرم مٹی کو اپنی مرضی کے مطابق ڈھال کر خوشی محسوس کریں گے۔ نیز ہاتھ سے کام کرنے کی عادت بھی پڑے گی۔

نمبر شمار	تعمیلی اقدامات	کلیدی نکات
	مٹی کی تیاری	
	ترتیب عمل :-	
-1	چکنی مٹی حاصل کریں۔	
-2	اسے صاف جگہ پر رکھ کر ڈنڈے سے کوٹ کر باریک کریں۔	
-3	چھلنی سے مٹی کو چھان لیں۔	1- مٹی سے تیلے اور پتھر نکال دیں۔
-4	حسب ضرورت پانی ڈال کر بھگو دیں کچھ دیر بعد مٹی نرم ہو جائے گی۔	2- گوندھنے سے لچک پیدا ہو جائے تو سمجھ لیں کہ مٹی ماڈل بنانے کے لیے تیار ہے۔
-5	پھر مٹی کو اکٹھا کر کے آٹے کی طرح گوندھیں۔ (عمل نمبر 1)	
	مٹی سے سیب بنانے کا طریقہ	
1	سیب کی جسامت کے برابر مٹی لے کر آٹے کے پیڑے کی طرح گول کریں۔ (عمل نمبر 2)	3- تیار مٹی کو خشک ہونے سے بچانے کے لیے گیلی بوری یا کبیل یا کپڑے سے ڈھانپ کر رکھیں۔
-2	انگوٹھے اور انگلیوں کی داب سے اوپر نیچے سے دبا کر سیب کی شکل میں ڈھالیں۔	
-3	انگلیوں سے صفائی کریں۔	1- ماڈل کی مٹی زیادہ پتلی نہ ہو۔
-4	خشک ہونے کے لیے دھوپ میں رکھیں۔ (عمل نمبر 3)	

<p>2- چاقو سے صفائی کرتے وقت ماڈل ٹوٹنے نہ پائے - 3- ماڈل کی صفائی کرتے وقت چاقو ہاتھ کو نہ لگے -</p>	<p>5- قدرے خشک ہونے پر چاقو سے صفائی کر کے ماڈل کو اصل سیب کی مانند تیار کریں۔ 6- مکمل خشک ہونے پر سرخ یا سبز رنگ کریں۔ (عمل نمبر 4) 7- اس طرح سیب تیار ہو جائے گا۔</p>	<p>-5 -6 -7</p>
---	---	-------------------------

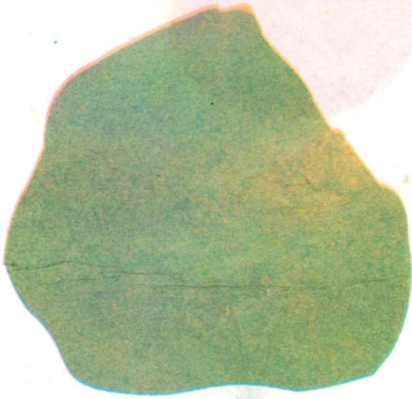

(عمل نمبر 2)



(عمل نمبر 1)

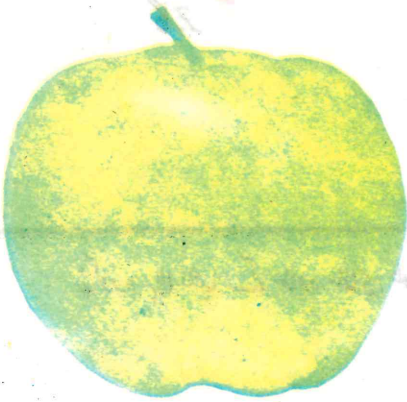

(عمل نمبر 4)

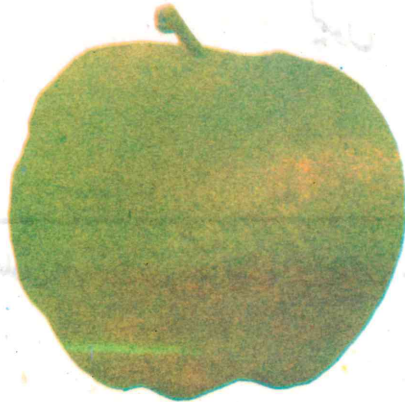

(عمل نمبر 3)

مندرجہ ذیل طریقے کے مطابق ان اشیاء کے ماڈل بنائیں

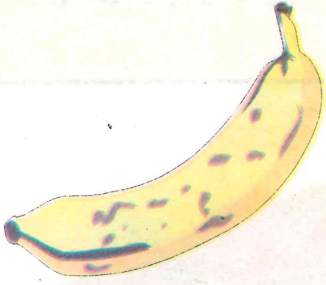

کیلا



آم

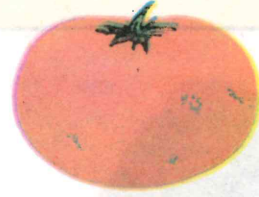

ٹماٹر



لیموں



پیاز



گاجر

مذکورہ بالا اشیاء کے علاوہ مقامی طور پر دستیاب پھلوں اور سبزیوں کے ماڈل بھی بنائیں۔



# فرہنگ

## MEANING AND EXPLANATION OF WORDS

- لیکیر: نقطہ کا تسلسل میں چلنا لیکیر کہلاتا ہے۔
- آئی لیول: نظری کی سطح کو کہتے ہیں۔
- تخیلی مصوری: تجربات اور مشاہدات پر مبنی تصویر کشی کو کہتے ہیں۔
- پاؤڈر کلر: تصویر بنانے کے لیے خشک رنگ ہوتے ہیں اور ڈبوں میں بند پاؤڈر رنگوں کے نام سے بازار سے ملتے ہیں۔
- مثلث: تین خطوط مستقیم سے گھری ہوئی شکل کو مثلث کہتے ہیں۔
- مستطیل: ایسی شکل جس کا طول عرض سے زیادہ مقابل کے اضلاع برابر اور چاروں زاویے قائمہ ہوں۔
- افقی: افق کے متوازی، سطح زمین کے متوازی۔
- مربع: چاروں برابر خطوط مستقیم سے گھری ہوئی شکل جس کا ہر کونہ 90 درجے کا زاویہ بناتا ہو۔
- پینٹنگ: رنگوں سے بنی ہوئی تصویر۔
- مرکز: وہ نقطہ جس پر پرکاری سوئی رکھ کر دائرہ کھینچا جائے۔
- محیط: دائرہ کی لیکیر۔
- قطر: دائرہ میں بڑے سے بڑا خط جو مرکز سے گزر کر دونوں طرف محیط تک پہنچے۔
- عمود: سیدھی کھڑی لیکیر جس کے دائیں بائیں 90 درجے کے زاویے ہوں۔
- پینٹنگ: پچکا ہوا دائرہ یا انڈے سے مشابہ شکل بیضہ کہلاتی ہے۔
- وتر: قائمہ الزاویہ مثلث میں قائمہ زاویہ کے بالمقابل ضلع۔
- حقیقی مصوری: قدرتی منظر یا قدرتی چیز کو سامنے رکھ کر ہو بہو ویسی ہی شکل کاغذ پر رنگوں کی مدد سے بنانا۔
- ٹائمٹ اینڈ شیڈ: کسی چیز پر روشنی اور سائے کے فرق کو سیاہ پینسل یا رنگوں کی مدد سے ظاہر کرنا۔
- گرتہ (Curve): مڑی ہوئی یا ٹیڑھی لیکیر۔

قنون عملی:  
سکچ:

ہاتھ سے کارآمد چیز بنانا۔ یا وقتی کام۔

لیکروں کی مدد سے بنا ہوا نمونہ یا خاکہ۔

خطی ماس:

وہ لکیر جو دائرہ کی لکیر کو چھو کر گزرے اور نصف قطر پر عمود ہو۔

کارڈ بورڈ:

موٹا کاغذ یا گتا۔

آئیل کلر:

یہ رنگ ٹیوبوں میں بند ہوتے ہیں۔ ان کو پتلا کرنے کے لیے تیل تار پین یا مٹی کا تیل استعمال کرتے ہیں یہ رنگ پانی میں حل نہیں ہوتے۔

واٹر کلر:

وہ رنگ جو پانی میں حل ہو جائیں۔

ناژ:

خوشہ کے بغیر گندم کی خشک بالیاں۔

خوشخطی:

خوبصورت لکھائی۔

مسدس:

چھ برابر ضلعوں اور زاویوں والی شکل۔

ناصف:

تتصیف کرنے والا دو حصوں میں برابر بانٹنے والا۔